

# SONEDAS

VENTILADOR CON PALAS RETRÁCTILES - MANUAL DE INSTRUCCIONES  
VENTILADOR AMB PALES RETRÀCTILS - MANUAL D'INSTRUCCIONS  
FAN WITH RETRACTABLE BLADES - USER INSTRUCTIONS

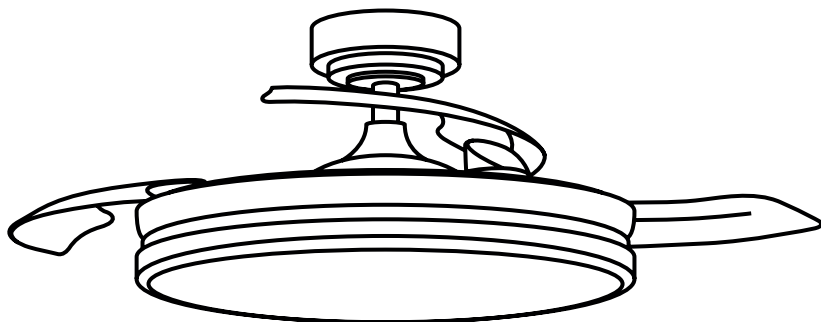

Modelo: 9716811  
Lote: 142396 Año: 2023  
Lea y guarde estas instrucciones  
Llegiu i deseu aquestes instruccions  
Read and keep these instructions



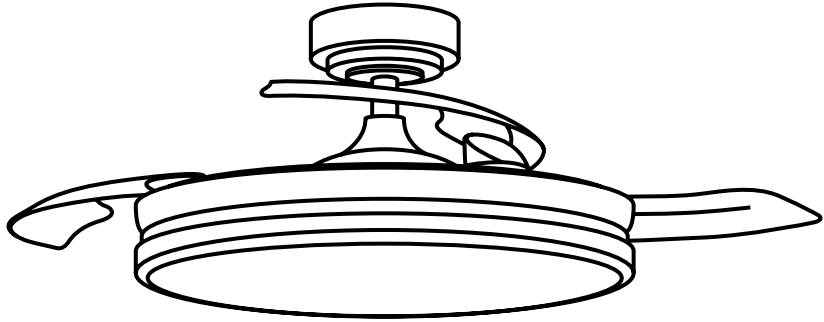

**VENTILADOR CON PALAS RETRÁCTILES - MANUAL DE INSTRUCCIONES**  
**VENTILADOR AMB PALES RETRÀCTILS - MANUAL D'INSTRUCCIONS**  
**FAN WITH RETRACTABLE BLADES - USER INSTRUCTIONS**

## INSTRUCCIONES DE SEGURIDAD

Las siguientes pautas de seguridad están destinadas a evitar riesgos o daños imprevistos por un funcionamiento inseguro o incorrecto del aparato. Verifique el embalaje y el aparato a su llegada para asegurarse de que todo esté intacto para garantizar un funcionamiento seguro. Si encuentra algún daño, póngase en contacto con el minorista o distribuidor. Tenga en cuenta que no se permiten modificaciones o alteraciones en el aparato por motivos de seguridad. El uso no intencionado puede causar peligros y reclamaciones por pérdida de garantía.

### LEA Y GUARDE ESTAS INSTRUCCIONES

- Lea atentamente las reglas para una operación segura y las instrucciones.
- Este aparato puede ser utilizado por niños a partir de 8 años y personas con capacidades físicas, sensoriales o mentales reducidas o falta de experiencia y conocimiento si han recibido supervisión o instrucciones sobre el uso del aparato de manera segura y comprenden los peligros involucrados. Los niños no deben jugar con el aparato. La limpieza y el mantenimiento del usuario no deben ser realizados por niños sin supervisión.
- Nunca inserte los dedos, lápices o cualquier otro objeto cuando el aparato esté funcionando.
- Asegúrese de que todos los tornillos y conexiones estén bien atornillados y asegurados.
- Solo para uso doméstico y en interiores.
- NO use un adaptador, ni una extensión de cable
- Mover e instalar el aparato, entre 2 o más personas.
- El ventilador de techo debe montarse a una altura mínima de 2,3 metros del suelo.
- A la hora de instalar el soporte al techo, asegúrese que el montaje permite un espacio libre de 2,13m hasta el suelo y una distancia de 1m a cualquier pared u objeto.

### ADVERTENCIA

- Si el cable de alimentación está dañado, debe ser reemplazado por el fabricante o su agente de servicio o una persona calificada de manera similar para evitar un peligro.
- Para protegerse contra el riesgo de descarga eléctrica, no sumerja la unidad, el cable o el enchufe en agua u otro líquido.
- Cuando el aparato no esté en uso y antes de limpiarlo, desconéctelo de la toma de corriente.

## LIMPIEZA Y MANTENIMIENTO

- Corte el suministro eléctrico y espere unos minutos antes de limpiar.
- Después de la limpieza y el mantenimiento, espere hasta que esté completamente seco antes de utilizarlo.
- No limpie directamente el aparato con agua. Utilice un paño húmedo sin disolventes.
- No desmonte ni modifique el producto. Se recomienda revisar y limpiar este producto con regularidad para prolongar su vida útil.

## MEDIO AMBIENTE

No tire aparatos eléctricos a la basura doméstica. Sus componentes pueden ser perjudiciales para el medio ambiente y afectar a la cadena alimentaria. Póngase en contacto con su ayuntamiento para identificar un centro de reciclaje de aparatos eléctricos. Al comprar este electrodoméstico, ya ha pagado por su reciclaje al final de su vida útil. NEOPRO SERVICIOS INTEGRALES DE FERRETERIA, S.L. colabora con la Fundación ECOLEC en el reciclaje de electrodomésticos.

# CARACTERÍSTICAS TÉCNICAS

Modelo	97116811
Voltage	220-240V
Frecuencia	50/60 Hz
Motor	DC
Número de velocidades	6
Potencia del motor (W)	5 / 7.2 / 9.4 / 12.3 / 15.7 / 20
RPM	164 / 187 / 208 / 226 / 246 / 260
Volumen de aire (m³/h)	2340 / 2250 / 3060 / 3600 / 4770 / 5580
Nivel de potencia acústica (dB)	27.5 / 29.3 / 31.6 / 33.4 / 35.8 / 38.9
Clase de la fuente luminosa	E
Dimensiones	92x92x42 cm

# DESCRIPCIÓN GENERAL DEL PRODUCTO

## Nombre de la pieza

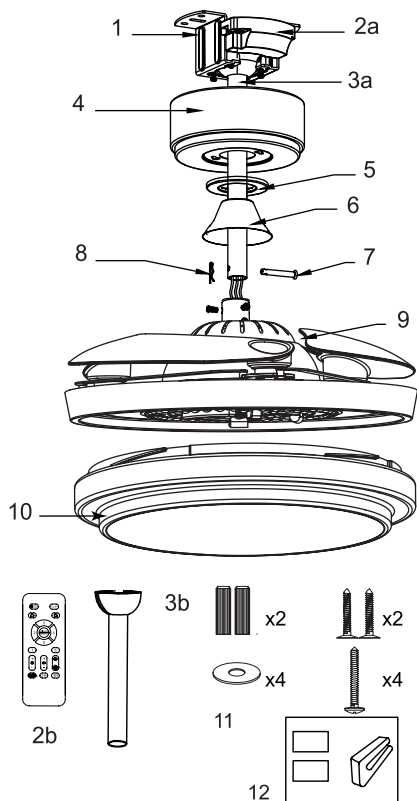

1. Soporte de montaje
2. Receptor y mando
3. Tija con bola de suspensión
4. Florón
5. Aro decorativo
6. Embellecedor
7. Pasador
8. Clip de seguridad
9. Motor
10. Difusor
11. Tornillos y arandelas
12. Kit de balanceo

### NOTA

Las imágenes en el manual son solo para referencia y el producto depende de objetos reales en la caja de embalaje. El producto está sujeto al producto y a la configuración real.

## Mando a distancia

Instalación de batería: Retire la tapa de la parte trasera del mando y coloque 2 pilas AAA.

Operar con el mando a distancia: Para utilizar el aire acondicionado portátil mediante el mando a distancia, debe encontrarse a menos de 5 metros del aparato.

El mando viene sincronizado con el ventilador de fábrica. En caso de perder la sincronización, encienda el ventilador desde el interruptor de la pared y pulse el botón "5". Si el emparejamiento se ha realizado correctamente la luz parpadeará dos veces. Si no se ha sincronizado, apague y repita el proceso.

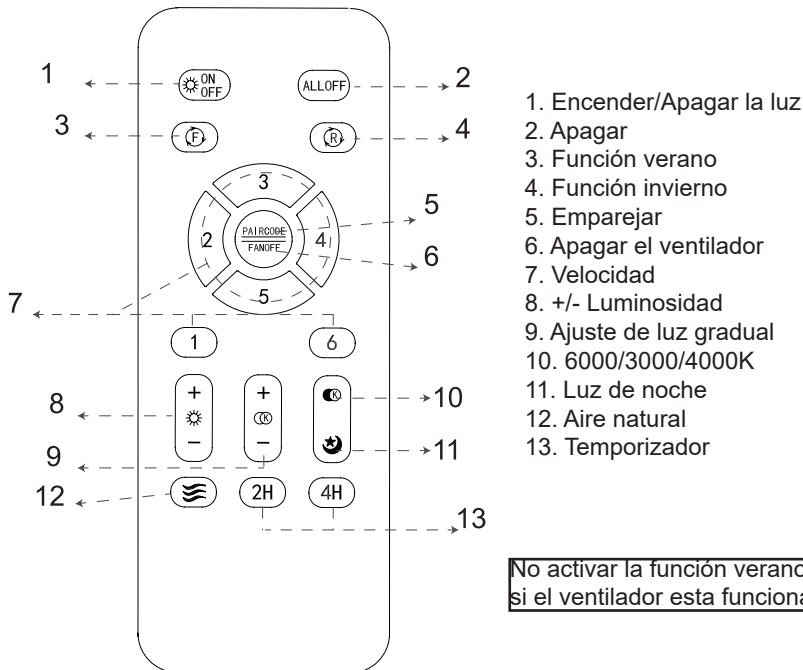

No activar la función verano invierno si el ventilador esta funcionando.

# INSTRUCCIONES DE INSTALACIÓN

## Herramientas necesarias

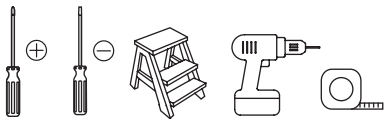

## Instalación del soporte de montaje

4 superficies a elegir

### TECHO DE MADERA

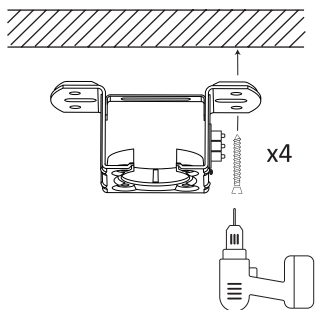

### TECHO FORJADO

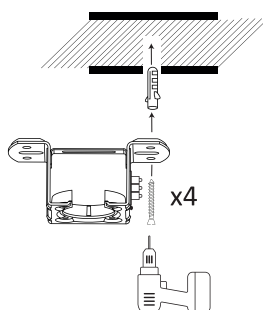

### TECHO DE HORMIGÓN

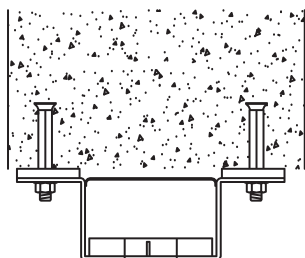

### FALSO TECHO

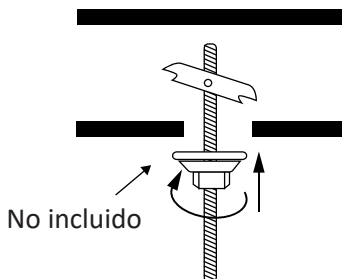



## Montaje de la tija y la bola de suspensión

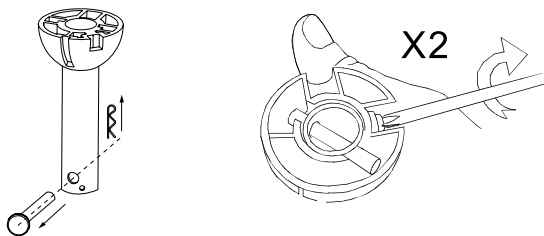

Quitar el pasador y el clip de seguridad de la parte inferior de la tija. Aflojar los tornillos de la bola de suspensión.

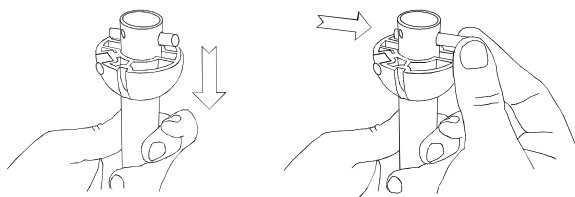

Desliza la bola hacia abajo y quita el pasador.

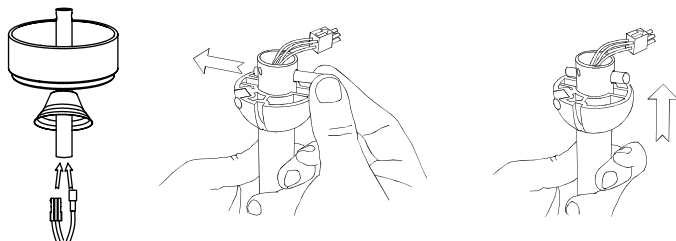

Pasar el embellecedor, el aro decorativo y el florón por la tija y pase los cables del motor a través de la tija. Vuelva a colocar la bola de suspensión.

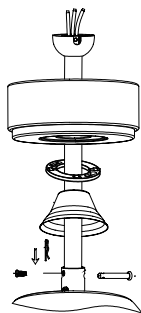

Fije la estructura de la tija, montada previamente, al motor. Retire el pasador del motor y afloje los dos tornillos, coloque la estructura en la base y sujétela con el pasador y el clip de seguridad y vuelva a apretar los dos tornillos.

## Colgar el ventilador

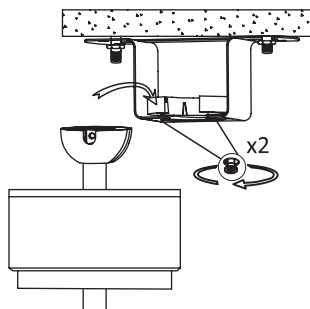

Antes de colgar el ventilador afloje los 2 tornillos de la base del soporte de montaje. Cuelgue el ventilador de la bola de suspensión en el soporte y gírela hasta encajarla en la orejeta del soporte.

## Conecte los cables y el receptor

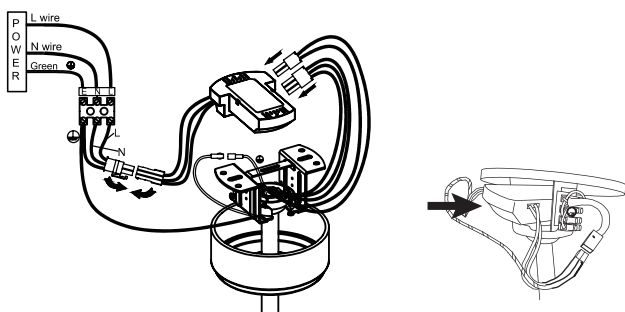

## Colocación del florón

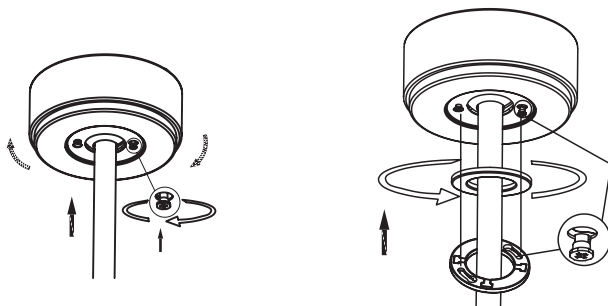

Fije el florón al soporte de suspensión subiéndolo y girando para situar los tornillos en los dos agujeros. Apriete firmemente los dos tornillos. Suba el aro decorativo y gire en sentido contrario a las agujas del reloj hasta que quede sujeto a los tornillos.

## Intalación del difusor

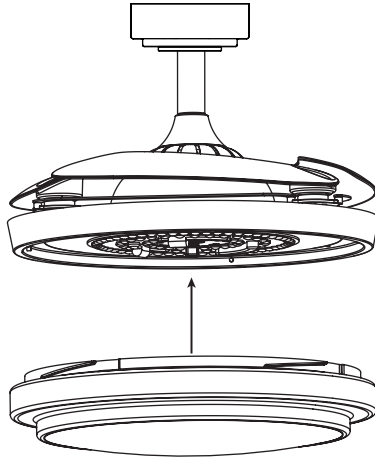

Coloca la cubierta acrílica sobre la placa led para cubrirla y gírela hasta que quede correctamente sujeta.

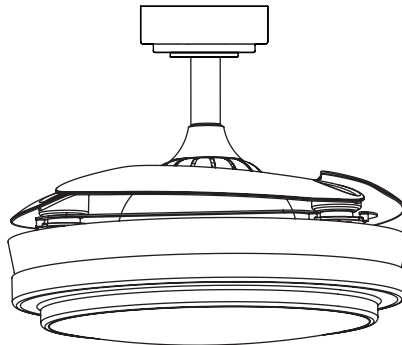

# GARANTÍA

**IMPORTANTE:** lea antes las instrucciones de utilización, mantenimiento, seguridad y advertencias específicas del presente documento.

NEOPRO SERVICIOS INTEGRALES DE FERRETERIA SL garantiza este producto SONEDAS contra cualquier defecto de fabricación por un periodo de 3 años desde la fecha de venta del producto (fecha factura o tiquete de compra).



**NEOPRO SERVICIOS INTEGRALES DE FERRETERIA SL**

C/ Rosalind Franklin, 30 (Pol. Ind. Los Gavilanes)  
28906 Getafe (Madrid)

N.I.F.: B10898260

## **Excepciones de la garantía**

Quedan excluidos de dicha garantía de forma expresa los siguientes casos:

- En caso de que el usuario haga uso de la maquinaria en alguna tarea para la que ésta no fue diseñada.
- En caso de que no se respeten las normas de utilización, mantenimiento, seguridad y advertencias específicas del presente documento.
- Esta maquinaria está diseñada para uso no profesional, por lo que el uso para tal fin no queda cubierto por la presente garantía.
- Esta garantía no cubre consumibles ni accesorios.
- El presente documento no es válido sin el tique de caja o factura de compra como justificante de garantía

## **Ejecución de la garantía**

La garantía será atendida de forma exclusiva por el establecimiento de compra o en su defecto, en un punto de venta de NEOPRO SERVICIOS INTEGRALES DE FERRETERIA, que actuará como Servicio Técnico de NEOPRO SERVICIOS INTEGRALES DE FERRETERIA

## INSTRUCCIONES DE SEGURETAT

Les següents pautes de seguretat estan destinades a evitar riscos o danys imprevistos per un funcionament insegur o incorrecte de l'aparell. Verifiqui l'embalatge i l'aparell a la seva arribada per assegurar-se que tot estigui intacte per garantir un funcionament segur. Si troba algun dany, poseu-se en contacte amb el minorista o distribuïdor. Tingui en compte que no es permeten modificacions o alteracions en l'aparell per motius de seguretat. L'ús no intencionat pot causar perills i reclamacions per pèrdua de garantia.

## LLEGEIX I GUARDI AQUESTES INSTRUCCIONS

- Llegiu atentament les regles per a una operació segura i les instruccions.
- Aquest aparell pot ser utilitzat per nens a partir de 8 anys i persones amb capacitats físiques, sensorials o mentals reduïdes o manca d'experiència i coneixement si han rebut supervisió o instruccions sobre l'ús de l'aparell de manera segura i comprenen els perills involucrats. Els nens no han de jugar amb l'aparell. La neteja i el manteniment de l'usuari no han de ser realitzats per nens sense supervisió.
- Mai inseriu els dits, llapis o qualsevol altre objecte quan l'aparell estigui funcionant.
- Assegureu-vos que tots els cargols i connexions estiguin ben cargolats i assegurats.
- Només per a ús domèstic i en interiors.
- NO utilitzeu un adaptador, ni una extensió de cable
- Moure i instal·lar l'aparell entre 2 o més persones.
- El ventilador de sostre s'ha de muntar a una alçada mínima de 2,3 metres del terra.
- A l'hora d'instal·lar el suport al sostre, assegureu-vos que el muntatge permet un espai lliure de 2,13m fins a terra i una distància de 1m a qualsevol paret o objecte.

## ADVERTÈNCIA

- Si el cable d'alimentació està danyat, ha de ser reemplaçat pel fabricant o el seu agent de servei o una persona qualificada de manera similar per evitar un perill.
- Per protegir-se contra el risc de descàrrega elèctrica, no submergeixi la unitat, el cable o l'endoll en aigua o un altre líquid.
- Quan l'aparell no estigui en ús i abans de netejar-lo, desconnecta-ho del corrent.

## NETEJA I MANTENIMENT

- Talleu el subministrament elèctric i espereu uns minuts abans de netejar.
- Després de la neteja i el manteniment, espereu fins que estigui completament sec abans d'utilitzar-lo.
- No netegeu directament l'aparell amb aigua. Utilitzeu un drap humit sense dissolvents.
- No desmunteu ni modifiqueu el producte. Es recomana revisar i netejar aquest producte amb regularitat per prolongar-ne la vida útil.

## MEDI AMBIENT



No tiri aparells elèctrics a les escombraries domèstiques. Els seus components poden ser perjudicials per al medi ambient i afectar la cadena alimentària. Posi's en contacte amb el seu ajuntament per a identificar un centre de reciclatge d'aparells elèctrics. En comprar aquest electrodomèstic, ja ha pagat pel seu reciclatge al final de la seva vida útil. NEOPRO SERVEIS INTEGRALS DE FERRETERIA, S.L. col·labora amb la Fundació ECOLEC en el reciclatge d'electrodomèstics

# CARACTERÍSTIQUES TÈCNiques

Modelo	97116811
Voltage	220-240V
Freqüència	50/60 Hz
Motor	DC
Nombre de velocitats	6
Potència del motor (W)	5 / 7.2 / 9.4 / 12.3 / 15.7 / 20
RPM	164 / 187 / 208 / 226 / 246 / 260
Volum d'aire (m³/h)	2340 / 2250 / 3060 / 3600 / 4770 / 5580
Nivell de potència acústica (dB)	27.5 / 29.3 / 31.6 / 33.4 / 35.8 / 38.9
Classe de la font luminosa	E
Dimensions	92x92x42 cm

## DESCRIPCIÓ GENERAL DEL PRODUCTE

### Nom de la peça

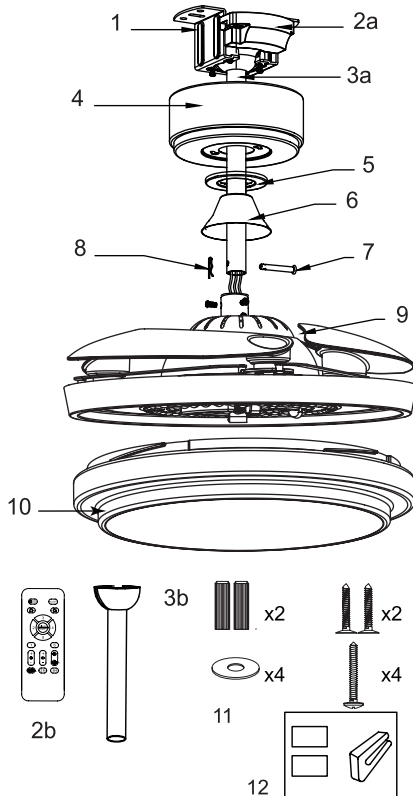

1. Suport de muntatge
2. Receptor i comandament
3. Tija amb bola de suspensió
4. Floró
5. Cèrcol decoratiu
6. Embellidor
7. Passador
8. Clip de seguretat
9. Motor
10. Difusor
11. Cargols i volanderes
12. Kit de balanceig

### NOTA

Les imatges al manual són només per a referència i el producte depèn d'objectes reals a la caixa d'embalatge. El producte està subjecte al producte i a la configuració reals.

## Comandament a distància

Instal·lació de bateria: Traieu la tapa de la part posterior del comandament i col·loqueu 2 piles AAA.

Operar amb el comandament a distància: Per utilitzar l'aire condicionat portàtil mitjançant el comandament a distància, cal trobar-lo a menys de 5 metres de l'aparell.

El comandament ve sincronitzat amb el ventilador de fàbrica. En cas de perdre la sincronització, enceneu el ventilador des de l'interruptor de la paret i premeu el botó "5". Si l'aparellament s'ha realitzat correctament, la llum parpejellarà dues vegades. Si no s'ha sincronitzat, apagueu i repetiu el procés.

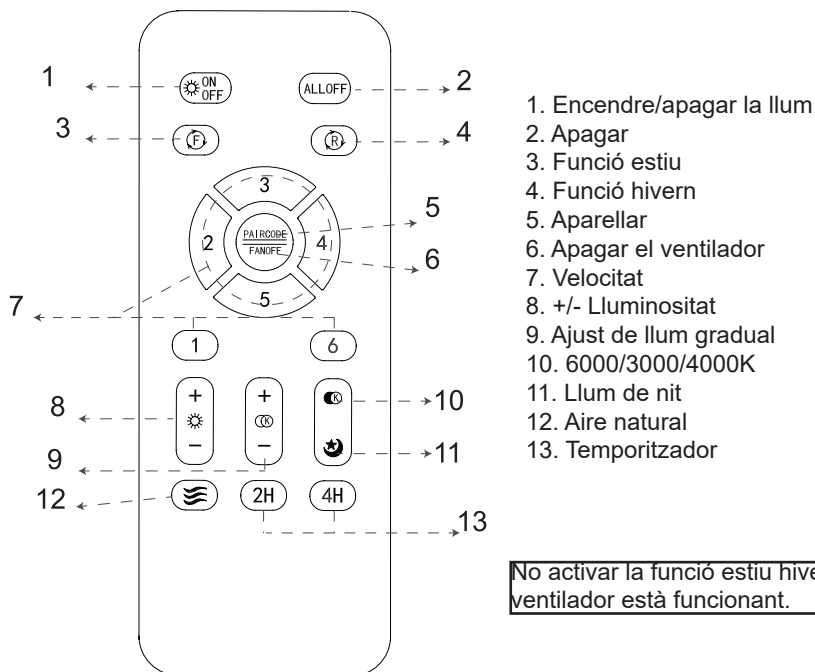



# INSTRUCCIONS D'INSTAL·LACIÓ

## Eines necessàries

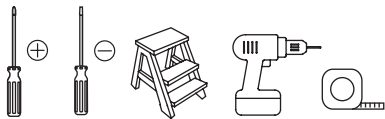

## Instal·lació del suport de muntatge

4 superfícies a escollir

### SOSTRE DE FUSTA

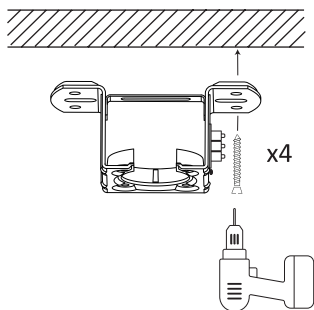

### SOSTRE SOSTRE

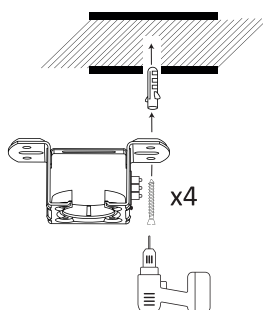

### SOSTRE DE FORMIGÓ

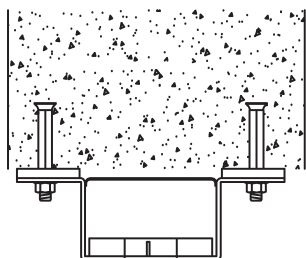

### FALS SOSTRE

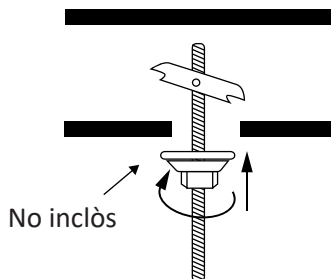

## Muntatge de la tija i la bola de suspensió

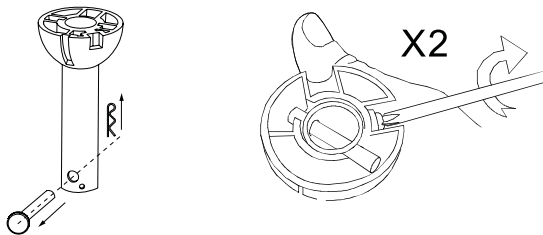

Treure el passador i el clip de seguretat de la part inferior de la tija. Aflueixu els cargols de la bola de suspensió.

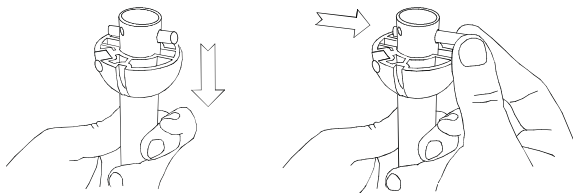

Fes lliscar la bola cap avall i treu el passador.

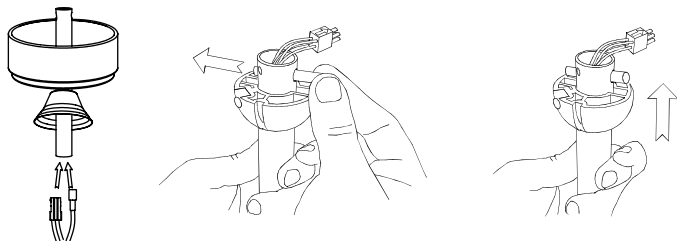

Passar l'embellidor, el cercol decoratiu i el floró per la tija i passi els cables del motor a través de la tija. Torneu a col·locar la bola de suspensió.

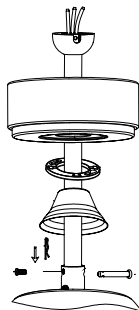

Fixeu l'estructura de la tija, muntada prèviament, al motor. Traieu el passador del motor i aflueixu els dos cargols, col·loqueu l'estructura a la base i subjecteu-la amb el passador i el clip de seguretat i torneu a prémer els dos cargols.

## Penjar el ventilador

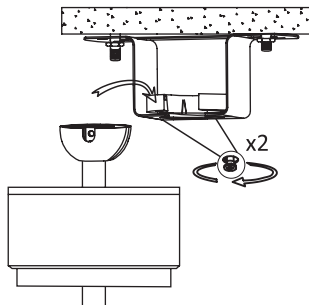

Abans de penjar el ventilador afluïeu els 2 cargols de la base del suport de muntatge. Pengeu el ventilador de la bola de suspensió al suport i gireu-la fins a encaixar-la a l'orelleta del suport.

## Connecteu els cables i el receptor

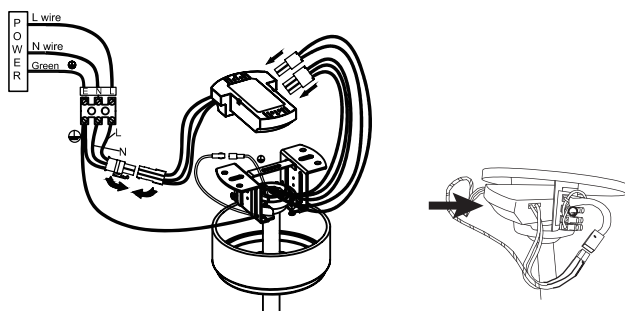

## Col·locació del floró

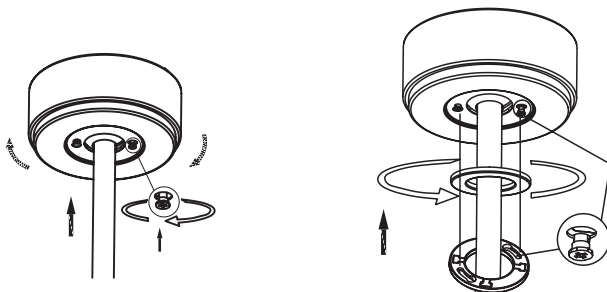

Fixeu el floró al suport de suspensió pujant-lo i girant per situar els cargols als dos forats. Premeu fermament els dos cargols. Pugeu el cercol decoratiu i gireu en sentit contrari a les agulles del rellotge fins que quedi subjecte als cargols.

## Instal·lació del difusor

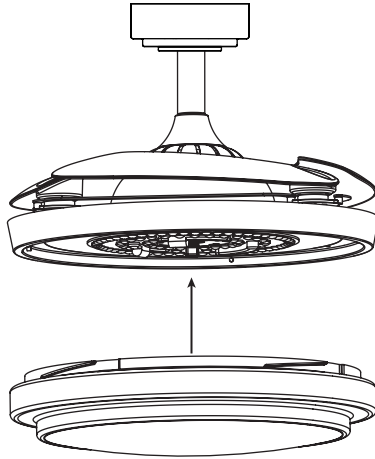

Col·loqueu la coberta acrílica a la placa LED per cobrir-la i gireu-la fins que quedi ben fixada.

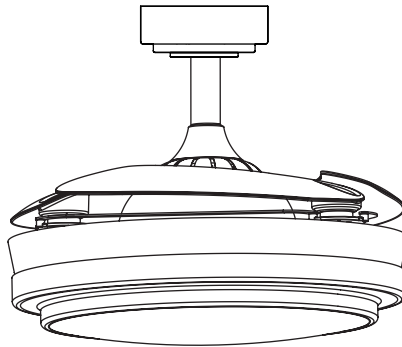

# GARANTIA

**IMPORTANT:** llegiu abans les instruccions d'utilització, manteniment, seguretat i advertiments específics del present document.

NEOPRO SERVICIOS INTEGRALES DE FERRETERIA SL garanteix aquest producte SONEDAS contra qualsevol defecte de fabricació per un període de 3 anys des de la data de venda del producte (data factura o tiquet de compra).



**NEOPRO SERVICIOS INTEGRALES DE FERRETERIA SL**

C/ Rosalind Franklin, 30 (Pol. Ind. Los Gavilanes)

28906 Getafe (Madrid)

N.I.F.: B10898260

## **Excepcions de la garantia**

- Queden exclosos de la garantia de manera expressa els casos següents:
- En cas que lusuari faci ús de la maquinària en alguna tasca per a la qual aquesta no va ser dissenyada.
- En cas que no es respectin les normes d'utilització, manteniment, seguretat i advertiments específics del present document.
- Aquesta maquinària està dissenyada per a ús no professional, per la qual cosa l'ús amb aquesta finalitat no queda cobert per aquesta garantia.
- Aquesta garantia no cobreix consumibles ni accessoris.
- Aquest document no és vàlid sense el tiquet de caixa o factura de compra com a justificant de garantia

## **Execució de la garantia**

La garantia serà atesa de forma exclusiva per l'establiment de compra o si no n'hi ha, en un punt de venda de NEOPRO SERVICIOS INTEGRALES DE FERRETERIA, que actuarà com a Servei Tècnic de NEOPRO SERVICIOS INTEGRALES DE FERRETERIA.

## SECURITY INSTRUCTIONS

The following safety guidelines are intended to prevent unforeseen risks or damages due to unsafe or incorrect operation of the appliance. Please check the packaging and appliance upon arrival to ensure everything is intact to ensure safe operation. If you find any damage, contact the retailer or distributor. Please note that modifications or alterations to the appliance are not permitted for safety reasons. Unintentional use may cause hazards and loss of warranty claims.

## READ AND SAVE THESE INSTRUCTIONS

- Carefully read the rules for safe operation and instructions.
- This appliance can be used by children aged 8 years and older and persons with reduced physical, sensory or mental capabilities or lack of experience and knowledge if they have been given supervision or instruction concerning use of the appliance in a safe way and understand the hazards involved. Children should not play with the device. Cleaning and user maintenance should not be carried out by children without supervision.
- Never insert fingers, pencils or any other object when the device is working.
- Make sure all screws and connections are tight and secure.
- For home and indoor use only.
- DO NOT use an adapter or extension cable
- Move and install the device, between 2 or more people.
- The ceiling fan should be mounted at a minimum height of 2.3 meters from the floor.
- When installing the bracket to the ceiling, make sure that the mounting allows a free space of 2.13m to the floor and a distance of 1m to any wall or object.

## **WARNING**

- If the power cord is damaged, it must be replaced by the manufacturer or its service agent or a similarly qualified person to avoid a hazard.
- To protect against risk of electric shock, do not immerse unit, cord or plug in water or other liquid.
- When the appliance is not in use and before cleaning, unplug it from the power outlet.

## CLEANING AND MAINTENANCE

- Switch off the power supply and wait a few minutes before cleaning.
- After cleaning and maintenance, wait until it is completely dry before use
- Do not clean the appliance directly with water. Use a damp cloth without solvents.
- Do not disassemble or modify the product. It is recommended to check and clean this product regularly to prolong its service life.

## ENVIRONMET

Do not throw electrical appliances in household waste. The components can be harmful to the environment and affect the food chain. Contact your town hall to identify an electrical appliance recycling centre. By buying this appliance, you have already paid for its recycling at the end of its useful life. NEO-PRO SERVICIOS INTEGRALES DE FERRETERIA, S.L. collaborates with the ECOLEC Foundation to recycle electrical appliances

# TECHNICAL CHARACTERISTICS

Modelo	97116811
Voltage	220-240V
Frequency	50/60 Hz
Motor	DC
Number os speeds	6
Motor power (W)	5 / 7.2 / 9.4 / 12.3 / 15.7 / 20
RPM	164 / 187 / 208 / 226 / 246 / 260
Air volume (m³/h)	2340 / 2250 / 3060 / 3600 / 4770 / 5580
Acoustic power level (dB)	27.5 / 29.3 / 31.6 / 33.4 / 35.8 / 38.9
Light source class	E
Dimensions	92x92x42 cm

## PRODUCT OVERVIEW

### Part name

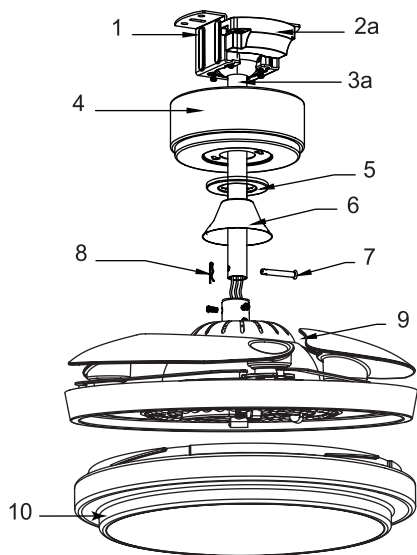

- 1. Mounting bracket
- 2. Receiver and command
- 3. Seatpost with suspension ball
- 4. Floron
- 5. Decorative ring
- 6. Trim
- 7. Pin
- 8. Safety clip
- 9. Engine
- 10. Diffuser
- 11. Screws and washers
- 12. Balancing kit

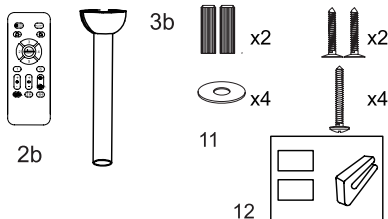

### NOTA

Las imágenes en el manual son solo para referencia y el producto depende de objetos reales en la caja de embalaje. El producto está sujeto al producto y a la configuración real.



## Remote control

Battery installation: Remove the cover on the back of the controller and insert 2 AAA batteries.

Operate with the remote control: To operate the portable air conditioner using the remote control, you must be within 5 meters of the device.

The control comes synchronized with the factory fan. In case of losing synchronization, turn on the fan from the wall switch and press the "5" button. If the pairing has been successful the light will flash twice. If it has not synced, power off and repeat the process.

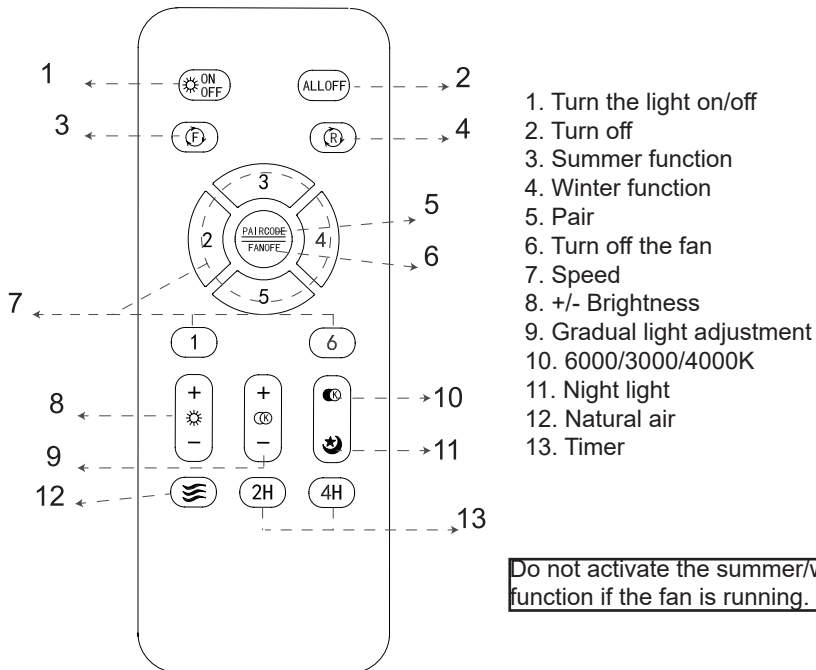

Do not activate the summer/winter function if the fan is running.

# INSTALLATION INSTRUCTIONS

## Tools needed

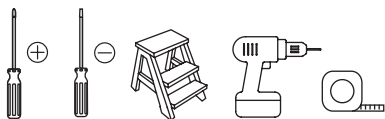

## Installing the mounting bracket

4 surfaces to choose from

### WOOD ROOF

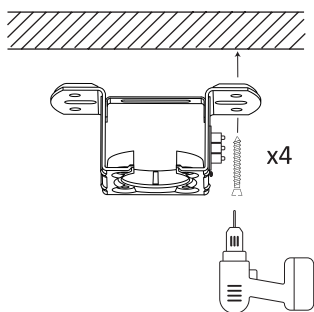

### FORGED ROOF

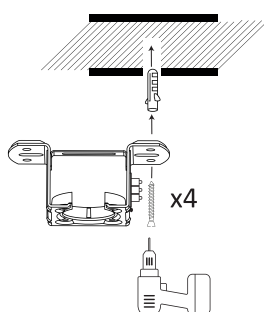

### CONCRETE ROOF

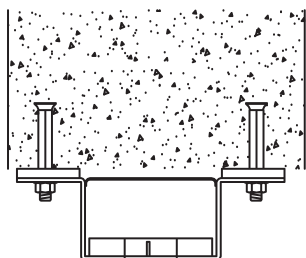

### FALSE CEILING

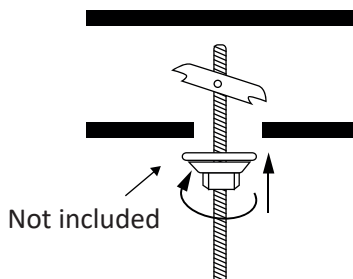

## Mounting the suspension seatpost and ball

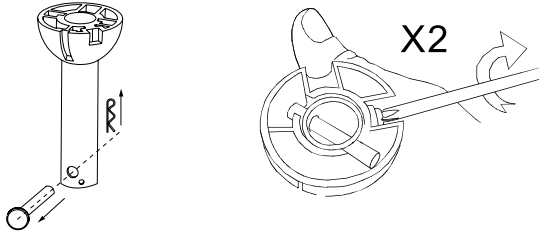

Remove the cotter pin and safety clip from the bottom of the seat post. Loosen the suspension ball screws.

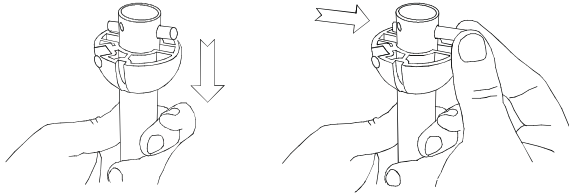

Slide the ball down and remove the pin.

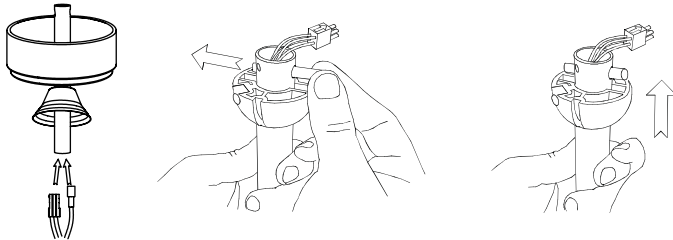

Pass the trim, decorative ring and rosette through the seat post and pass the motor cables through the seat post. Replace the hanger ball.

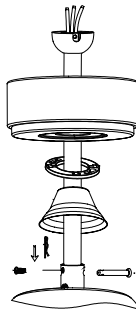

Attach the previously assembled seat post frame to the motor. Remove the motor pin and loosen the two screws, place the frame on the base and secure it with the pin and securing clip and retighten the two screws.

## Hang the fan

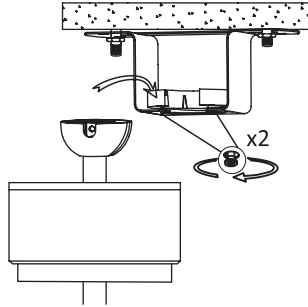

Before hanging the fan, loosen the 2 screws at the base of the mounting bracket. Hang the fan by the hanger ball on the bracket and rotate it until it locks into the bracket lug.

## Connect cables and receiver

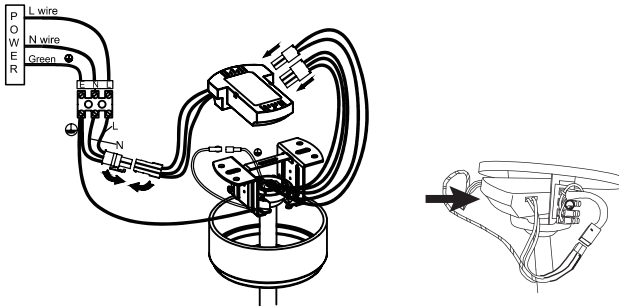

## Placing the ceiling rose

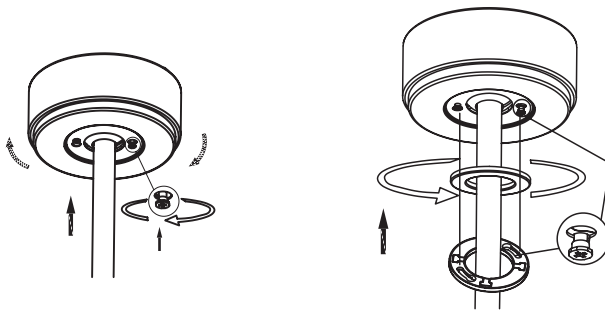

Attach the canopy to the hanger bracket by lifting it up and turning to position the screws in the two holes. Firmly tighten the two screws. Raise the decorative ring and turn counterclockwise until it secures to the screws.

## Installing the diffuser

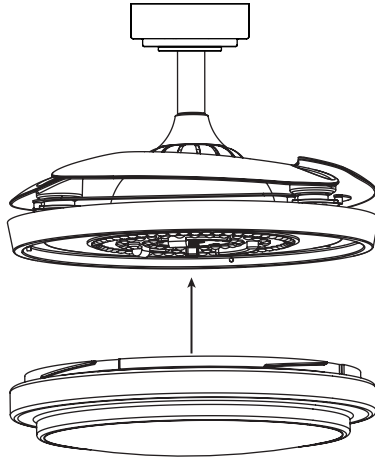

Place the acrylic cover on the LED plate to cover it and rotate it until it is properly secured.

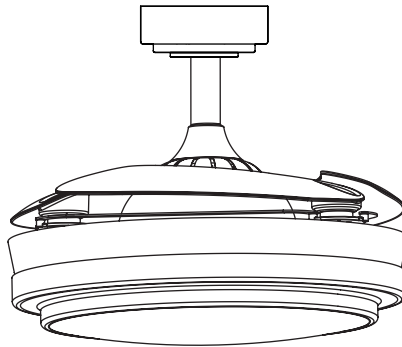

# WARRANTY

**IMPORTANT:** read the instructions for use, maintenance, safety and specific warnings in this document first.

NEOPRO SERVICIOS INTEGRALES DE FERRETERIA SL guarantees this SONEDAS product against any manufacturing defect for a period of 3 years from the date of sale of the product (invoice date or purchase receipt).



**NEOPRO SERVICIOS INTEGRALES DE FERRETERIA SL**

C/ Rosalind Franklin, 30 (Pol. Ind. Los Gavilanes)

28906 Getafe (Madrid)

N.I.F.: B10898260

## **Warranty Exceptions**

- The following cases are expressly excluded from this guarantee:
- In the event that the user uses the machinery in a task for which it was not designed.
- In the event that the rules of use, maintenance, safety and specific warnings in this document are not respected.
- This machinery is designed for non-professional use, so use for this purpose is not covered by this warranty.
- This warranty does not cover consumables or accessories.
- This document is not valid without the receipt or purchase invoice as proof of warranty.

## **Warranty Execution**

The guarantee will be attended exclusively by the purchase establishment or, failing that, at a point of sale of NEOPRO SERVICIOS INTEGRALES DE FERRETERIA, which will act as the Technical Service of NEOPRO SERVICIOS INTEGRALES DE FERRETERIA



# **SONEDAS**

**NEOPRO SERVICIOS INTEGRALES DE FERRETERÍA, S. L.**

C/ Rosalind Franklin, Nº 30

28906 Getafe. Madrid

NIF: B10898260



**876 44 00 22**

**Modelo: 9716811**

Lote: 142396 Año: 2023