

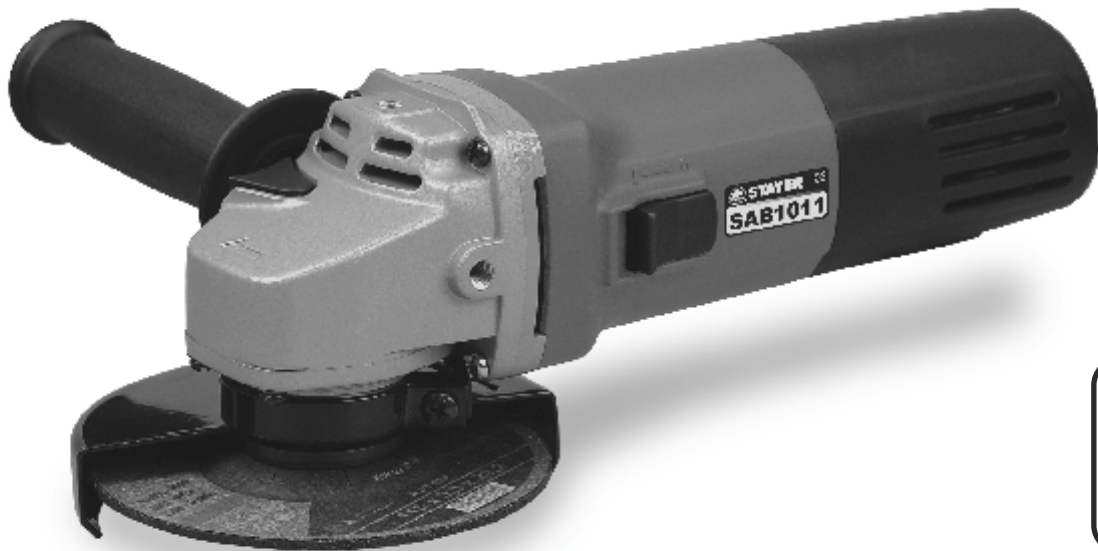

STAYER

- ES** Manual de instrucciones
- IT** Istruzioni d'uso
- GB** Operating instructions
- DE** Bedienungsanleitung
- FR** Instructions d'emploi
- P** Manual de instruções
- TR** Kullanma Kilavuzu
- PL** Instrukcja obsługi

SAB730 - SAB731
SAB730B - SAB731B
SAB780R - SAB781R
SAB800R
SAB801R - SAB801RE
SAB820 - SAB821
SAB900R - SAB901R
SAB1011
SAB1301E - SAB1350
SAB1401E



STAYER

Área Empresarial Andalucía - Sector I
Calle Sierra de Cazorla n°7
C.P: 28320 Pinto (Madrid) SPAIN
Email: sales@grupostayer.com
Email: info@grupostayer.com

www.grupostayer.com



		SAB730	SAB730B	SAB731	SAB731B	SAB780R	SAB781R	SAB800R	SAB801	SAB801RE
P_1	W	730	730	730	730	780	780	800	800	800
n	min⁻¹	11000	11000	11000	11000	11000	11000	11000	11000	0-11000
D_{max}	mm	115	115	125	125	115	125	115	125	125
M	M14	M14	M14	M14	M14	M14	M14	M14	M14	M14
a_{hw}	m/s²	4	5	4	5	5	5	5	5	5
L_{PA}	dB (A)	86	87	86	88	88	88	88	88	88
L_{WA}	dB (A)	98	98	98	99	99	99	99	99	99
m	kg	1.7	1.7	1.7	1.7	1.7	1.7	1.7	1.7	1.7

		SAB820	SAB821	SAB900R	SAB901R	SAB1011	SAB1301E	SAB1401E	SAB1350
P_1	W	820	850	900	900	1000	1200	1400	1300
n	min⁻¹	11000	11000	11000	11000	10500	2800-11000	2800-11000	9000
D_{max}	mm	115	125	115	125	125	125	125	150
M		M14	M14	M14	M14	M14	M14	M14	M14
a_{hw}	m/s²	5	5	5	5	5	5	5	5
L_{PA}	dB (A)	87	88	88	88	90	91	91	93
L_{WA}	dB (A)	98	99	99	99	99	102	102	104
m	kg	1.7	1.7	1.7	1.7	1.8	1.9	1.8	4.5

Estos datos son válidos para tensiones nominales de [U] 230/240 V ~ 50/60 Hz - 110/120 V ~ 60 Hz. Los valores pueden variar si la tensión fuese inferior, y en las ejecuciones específicas para ciertos países. Preste atención al nº de artículo en la placa de características de su aparato, ya que las denominaciones comerciales de algunos aparatos pueden variar.

Le caratteristiche si riferiscono a tensioni nominali [U] 230/240 V ~ 50/60 Hz - 110/120 V ~ 60 Hz. In caso di tensioni minori ed in caso di modelli speciali a seconda dei Paesi, le caratteristiche riportate possono essere divergenti. Si prega di tenere presente il codice prodotto applicato sulla targhetta di costruzione del Vostro elettroportatile. Le descrizioni commerciali di singoli elettroportatili possono variare.

The values given are valid for nominal voltages [U] 230/240 V ~ 50/60 Hz - 110/120 V ~ 60Hz. For lower voltage and models for specific countries, these values can vary. Please observe the article number on the type plate of your machine. The trade names of the individual machines may vary.

Angaben gelten für Nennspannungen [U] 230/240 V ~ 50/60 Hz - 110/120 V ~ 60Hz. Bei niedrigeren Spannungen und in länderspezifischen Ausführungen können diese Angaben variieren. Bitte beachten Sie die Sachnummer auf dem Typenschild Ihres Elektrowerkzeugs. Die Handelsbezeichnungen einzelner Elektrowerkzeuge können variieren.

Ces indications sont valables pour des tensions nominales de [U] 230/240 V ~ 50/60 Hz - 110/120 V ~ 60 Hz. Ces indications peuvent varier pour des tensions plus basses ainsi que pour des versions spécifiques à certains pays. Respectez impérativement le numéro d'article se trouvant sur la plaque signalétique de l'outil électroportatif. Les désignations commerciales des différents outils électroportatifs peuvent varier.

As indicações só valem para tensões nominais [U] 230/240 V ~ 50/60 Hz - 110/120 V ~ 60 Hz. Estas indicações podem variar no caso de tensões inferiores e em modelos específicos dos países. Observar o número de produto na sua ferramenta eléctrica. A designação comercial das ferramentas eléctricas individuais pode variar.

Veriler [U] 230/240 V ~ 50/60 Hz - 110/120 V ~ 60 Hz.'luk anma gerilimleri için geçerlidir. Daha düşük gerilimlerde ve ülkelere özgü tiplerde bu veriler de i ebilir. Lütfen elektrikli el aletinizin tip etiketi üzerindeki ürün koduna dikkat edin. Tek tek aletlerin ticari kodları de i ik olabilir.

Podane warto ci odnosz si do napi znamionowych [U] 230/240 V ~ 50/60 Hz - 110/120 V ~ 60 Hz. Przy niższym napięciu i w przypadku modeli produkowanych dla poszczególnych krajów, warto ci te mogą się różnić. Należy zwrócić uwagę na numer katalogowy na tabliczce znamionowej urządzenia. Nazwy handlowe poszczególnych urządzeń mogą być różne.

**VERSION E
ELECTRONIC REG.**

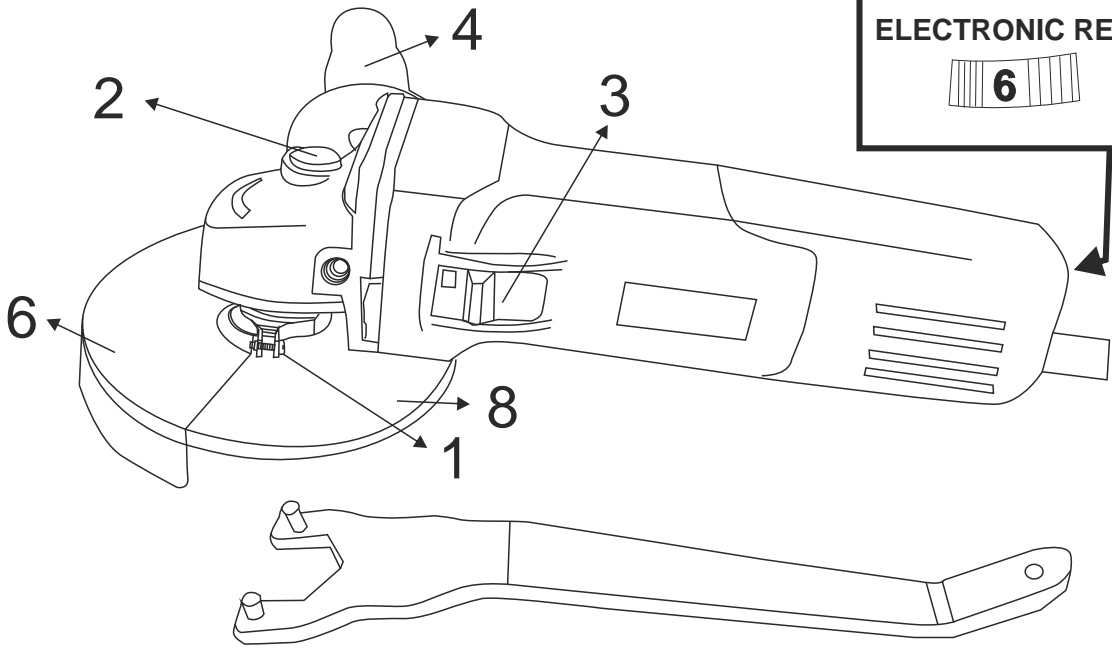

ON

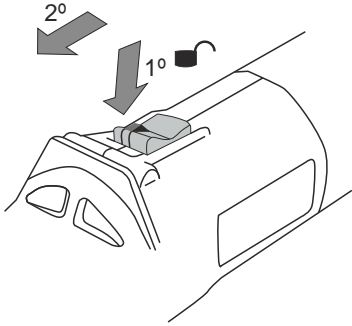

OFF

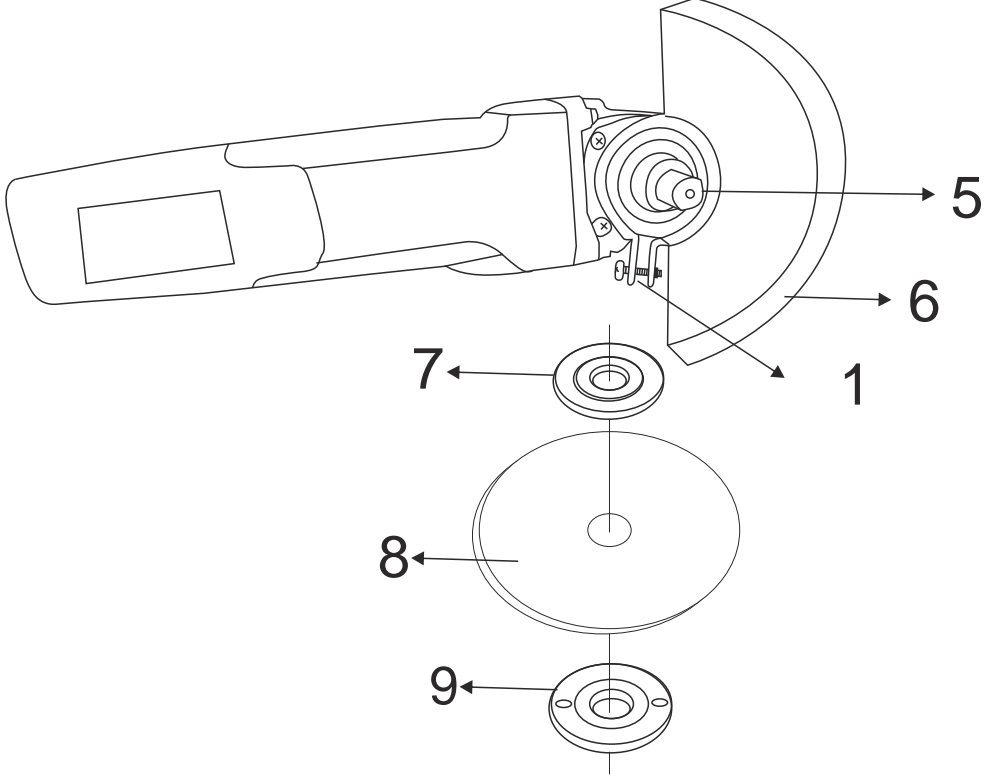
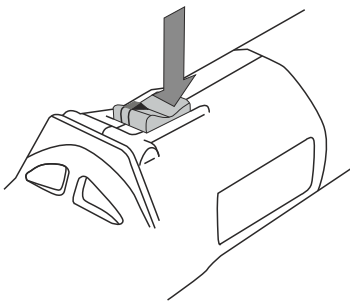

1. Instrucciones de seguridad específicas del aparato

1.1. Advertencias de peligro generales al realizar trabajos de amolado, lijado, con cepillos de alambre y tronzado.

Esta herramienta eléctrica ha sido concebida para amolar, lijar, trabajar con cepillos de alambre, y tronzar. Observe todas las advertencias de peligro, instrucciones, ilustraciones y especificaciones técnicas que se suministran con la herramienta eléctrica. En caso de no atenerse a las instrucciones siguientes, ello puede provocar una electrocución, incendio y/o lesiones serias.

Esta herramienta eléctrica no es apropiada para pulir. La utilización de la herramienta eléctrica en trabajos para los que no ha sido prevista puede provocar un accidente.

No emplee accesorios diferentes de aquellos que el fabricante haya previsto o recomendado especialmente para esta herramienta eléctrica. El mero hecho de que sea acoplable un accesorio a su herramienta eléctrica no implica que su utilización resulte segura.

Las revoluciones admisibles del útil deberán ser como mínimo iguales a las revoluciones máximas indicadas en la herramienta eléctrica. Aquellos accesorios que giren a unas revoluciones mayores a las admisibles pueden llegar a romperse y salir despedidos.

El diámetro exterior y el grosor del útil deberán corresponder con las medidas indicadas para su herramienta eléctrica. Los útiles de dimensiones incorrectas no pueden protegerse ni controlarse con suficiente seguridad.

Los orificios de los discos amoladores, bridas, platos lijadores u otros útiles deberán alojarse exactamente sobre el husillo de su herramienta eléctrica. Los útiles que no ajusten correctamente sobre el husillo de la herramienta eléctrica, al girar descentrados, generan unas vibraciones excesivas y pueden hacerle perder el control sobre el aparato.

No use útiles dañados. Antes de cada uso inspeccione el estado de los útiles con el fin de detectar, p. ej., si están desportillados o fisurados los útiles de amolar, si está agrietado o muy desgastado el plato lijador, o si las púas de los cepillos de alambre están flojas o rotas. Si se le cae la herramienta eléctrica o el útil, inspeccione si han sufrido algún daño o monte otro útil en correctas condiciones. Una vez controlado y montado el útil sitúese Vd. y las personas circundantes fuera del plano de rotación del útil y deje funcionar la herramienta eléctrica en vacío, a las revoluciones máximas, durante un minuto. Por lo regular, aquellos útiles que estén dañados suelen romperse al realizar esta comprobación.

Utilice un equipo de protección personal. Dependiendo del trabajo a realizar use una careta, una protección para los ojos, o unas gafas de protección. Si procede, emplee una mascarilla antipolvo, protectores auditivos, guantes de protección o un mandil especial adecuado para protegerle de los pequeños fragmentos que pudieran salir

proyectados al desprenderse del útil o pieza. Las gafas de protección deberán ser indicadas para protegerle de los fragmentos que pudieran salir despedidos al trabajar. La mascarilla antipolvo o respiratoria deberá ser apta para filtrar las partículas producidas al trabajar. La exposición prolongada al ruido puede provocar sordera.

Cuide que las personas en las inmediaciones se mantengan a suficiente distancia de la zona de trabajo. Toda persona que acceda a la zona de trabajo deberá utilizar un equipo de protección personal. Podrían ser lesionadas, incluso fuera del área de trabajo inmediato, al salir proyectados fragmentos de la pieza de trabajo o del útil.

Únicamente sujete el aparato por las empuñaduras aisladas al realizar trabajos en los que el útil pueda tocar conductores eléctricos ocultos o el propio cable del aparato. El contacto con conductores portadores de tensión puede hacer que las partes metálicas del aparato le provoquen una descarga eléctrica.

Mantenga el cable de red alejado del útil en funcionamiento. En caso de que Vd. pierda el control sobre la herramienta eléctrica puede llegar a cortarse o enredarse el cable de red con el útil y lesionarle su mano o brazo.

Jamás deposite la herramienta eléctrica antes de que el útil se haya detenido por completo. El útil en funcionamiento puede llegar a tocar la base de apoyo y hacerle perder el control sobre la herramienta eléctrica.

No deje funcionar la herramienta eléctrica mientras la transporta. El útil en funcionamiento podría lesionarle al engancharse accidentalmente con su vestimenta.

Limpie periódicamente las rejillas de refrigeración de su herramienta eléctrica. El ventilador del motor aspira polvo hacia el interior de la carcasa, por lo que, en caso de una acumulación fuerte de polvo metálico, ello puede provocar una descarga eléctrica.

No utilice la herramienta eléctrica cerca de materiales combustibles. Las chispas producidas al trabajar pueden llegar a incendiar estos materiales.

No emplee útiles que requieran ser refrigerados con líquidos. La aplicación de agua u otros refrigerantes líquidos puede comportar una descarga eléctrica.

1.2. Causas del rechazo y advertencias al respecto

El rechazo es un reacción brusca que se produce al atascarse o engancharse el útil, como un disco de amolar, plato lijador, cepillo, etc.

Al atascarse o engancharse el útil en funcionamiento, éste es frenado bruscamente. Ello puede hacerle perder el control sobre la herramienta eléctrica y hacer que ésta salga impulsada en dirección opuesta al sentido de giro que tenía el útil.

En el caso, p. ej., de que un disco amolador se atasque o bloquee en la pieza de trabajo, puede suceder que el canto del útil que penetra en el material se enganche, provocando la rotura del útil o el rechazo del aparato.

Según el sentido de giro y la posición del útil en el momento de bloquearse puede que éste resulte despedido hacia, o en sentido opuesto al usuario. En estos casos puede suceder que el útil incluso llegue a romperse.

El rechazo es ocasionado por la aplicación o manejo incorrecto de la herramienta eléctrica. Es posible evitarlo ateniéndose a las medidas preventivas que a continuación se detallan.

Sujete con firmeza la herramienta eléctrica y mantenga su cuerpo y brazos en una posición propicia para resistir las fuerzas de reacción. Si forma parte del aparato, utilice siempre la empuñadura adicional para poder soportar mejor las fuerzas del rechazo, además de los pares de reacción que se presentan en la puesta en marcha. El usuario puede controlar las fuerzas del rechazo y de reacción si toma unas medidas preventivas oportunas.

Jamás aproxime su mano al útil en funcionamiento. En caso de un rechazo, el útil podría lesionarle la mano.

No se sitúe dentro del área hacia el que se movería la herramienta eléctrica al ser rechazada. Al resultar rechazada, la herramienta eléctrica saldrá despedida desde el punto de bloqueo en dirección opuesta al sentido de giro del útil.

Tenga especial precaución al trabajar esquinas, cantos afilados, etc. Evite que el útil de amolar rebote contra la pieza de trabajo o que se atasque. En las esquinas, cantos afilados, o al rebotar, el útil en funcionamiento tiende a atascarse. Ello puede hacerle perder el control o causar un rechazo del útil.

No utilice hojas de sierra para madera ni otros útiles dentados. Estos útiles son propensos al rechazo y pueden hacerle perder el control sobre la herramienta eléctrica.

1.3. Instrucciones de seguridad específicas para operaciones de amolado y tronzado

Use exclusivamente útiles homologados para su herramienta eléctrica, en combinación con la caperuza protectora prevista para estos útiles. Los útiles que no fueron diseñados para su uso en esta herramienta eléctrica pueden quedar insuficientemente protegidos y suponen un riesgo.

La caperuza protectora deberá montarse firmemente en la herramienta eléctrica cuidando que quede orientada de manera que ofrezca una seguridad máxima, o sea, cubriendo al máximo la parte del útil a la que queda expuesta el usuario. La misión de la caperuza protectora es proteger al usuario de los fragmentos que puedan desprenderse del útil y del contacto accidental con éste.

Solamente emplee el útil para aquellos trabajos para los que fue concebido. Por ejemplo, no emplee las caras de los discos tronzadores para amolar. En los útiles de tronzar, el arranque de material se lleva a cabo con los bordes del disco. Si estos útiles son sometidos a un esfuerzo lateral, ello puede provocar su rotura.

Siempre use para el útil seleccionado una brida en perfecto estado con las dimensiones y forma correcta.

Una brida adecuada soporta convenientemente el útil reduciendo así el peligro de rotura. Las bridas para discos tronzadores pueden ser diferentes de aquellas para otros discos de amolar.

No intente aprovechar los discos amoladores de otras herramientas eléctricas más grandes, aunque su diámetro exterior se haya reducido suficientemente por el desgaste. Los discos amoladores destinados para herramientas eléctricas grandes no son aptos para soportar las velocidades periféricas más altas a las que trabajan las herramientas eléctricas más pequeñas, y pueden llegar a romperse.

1.4. Instrucciones de seguridad adicionales específicas para el tronzado

Evite que se bloquee el disco tronzador y una presión de aplicación excesiva. No intente realizar cortes demasiado profundos. Al solicitar en exceso el disco tronzador éste es más propenso a ladearse, bloquearse, a ser rechazado, o a romperse.

No se coloque delante o detrás del disco tronzador en funcionamiento, alineado con la trayectoria del corte. Mientras que al cortar, el disco tronzador es guiado en sentido opuesto a su cuerpo, en caso de un rechazo el disco tronzador y la herramienta eléctrica son impulsados directamente contra Vd.

Si el disco tronzador se bloquea, o si tuviese que interrumpir su trabajo, desconecte la herramienta eléctrica y manténgala en esa posición, sin moverla, hasta que el disco tronzador se haya detenido por completo. Jamás intente sacar el disco tronzador en marcha de la ranura de corte, ya que ello podría provocar un rechazo. Investigue y subsane la causa del bloqueo.

No intente proseguir el corte, estando insertado el disco tronzador en la ranura de corte. Una vez fuera de la ranura de corte, espere a que el disco tronzador haya alcanzado las revoluciones máximas, y prosiga entonces el corte con cautela. En caso contrario el disco tronzador podría bloquearse, salirse de la ranura de corte, o resultar rechazado.

Soporte las planchas u otras piezas de trabajo grandes para reducir el riesgo de bloqueo o rechazo del disco tronzador. Las piezas de trabajo grandes tienden a curvarse por su propio peso. La pieza de trabajo deberá apoyarse desde abajo a ambos lados tanto cerca de la línea de corte como en los bordes.

Proceda con especial cautela al realizar recortes “por inmersión” en paredes o superficies similares. El disco tronzador puede ser rechazado al tocar tuberías de gas o agua, conductores eléctricos, u otros objetos.

1.5. Instrucciones de seguridad específicas para trabajos con hojas lijadoras

No use hojas lijadoras más grandes que el soporte, ateniéndose para ello a las dimensiones que el fabricante recomienda. Las hojas lijadoras de un diámetro mayor que el plato lijador pueden provocar un accidente, fisurarse, o provocar un rechazo.

1.6. Instrucciones de seguridad específicas para el trabajo con cepillos de alambre

Considere que las púas de los cepillos de alambre pueden desprenderse también durante un uso normal. No fuerce las púas ejerciendo una fuerza de aplicación excesiva. Las púas desprendidas pueden traspasar muy fácilmente tela delgada y/o la piel.

En caso de recomendarse el uso de una caperuza protectora, evite que el cepillo de alambre alcance a rozar contra la caperuza protectora. Los cepillos de plato y de vaso pueden aumentar su diámetro por efecto de la presión de aplicación y de la fuerza centrífuga.

1.7. Instrucciones de seguridad adicionales



Colóquese unas gafas de protección.

Utilice unos aparatos de exploración adecuados para detectar posibles tuberías de agua y gas o cables eléctricos ocultos, o consulte a la compañía local que le abastece con energía. El contacto con cables eléctricos puede electrocutarle o causar un incendio. Al dañar las tuberías de gas, ello puede dar lugar a una explosión. La perforación de una tubería de agua puede redundar en daños materiales o provocar una electrocución.

Desenclave el interruptor de conexión/desconexión y colóquelo en la posición de desconexión en caso de cortarse la alimentación de la herramienta eléctrica, p. ej. debido a un corte del fluido eléctrico o al sacar el enchufe con la herramienta en funcionamiento. De esta manera se evita una puesta en marcha accidental de la herramienta eléctrica.

Al trabajar piedra utilice un equipo para aspiración de polvo. El aspirador empleado deberá ser adecuado para aspirar polvo de piedra. La utilización de estos equipos reduce los riesgos derivados del polvo.

Trabajar sobre una base firme sujetando la herramienta eléctrica con ambas manos. La herramienta eléctrica es guiada de forma más segura con ambas manos.

Asegure la pieza de trabajo. Una pieza de trabajo fijada con unos dispositivos de sujeción, o en un tornillo de banco, se mantiene sujeta de forma mucho más segura que con la mano.

Mantenga limpio su puesto de trabajo. La mezcla de diversos materiales es especialmente peligrosa. Las aleaciones ligeras en polvo pueden arder o explotar.

No utilice la herramienta eléctrica si el cable está dañado. No toque un cable dañado, y desconecte el enchufe de la red, si el cable se daña durante el trabajo. Un cable dañado comporta un mayor riesgo de electrocución.

2. Descripción del funcionamiento



Lea íntegramente estas advertencias de peligro e instrucciones.

En caso de no atenderse a las advertencias de peligro e instrucciones siguientes, ello puede ocasionar una descarga eléctrica, un incendio y/o lesión grave.

2.1. Utilización reglamentaria

El aparato ha sido diseñado para tronzar, desbastar y cepillar metal y piedra, sin la aportación de agua.

En combinación con los útiles de lijar autorizados, es posible emplear también la herramienta eléctrica para lijar.

2.2. Componentes principales

La numeración de los componentes está referida a la imagen de la herramienta eléctrica en la página ilustrada.

- 1 Tornillo de desenclavamiento de caperuza protectora
- 2 Botón de bloqueo del husillo
- 3 Interruptor de conexión/desconexión
- 4 Empuñadura adicional
- 5 Husillo
- 6 Caperuza protectora para amolar
- 7 Brida de apoyo
- 8 Disco de amolar/tronzar
- 9 Brida de fijación

2.3. Información sobre ruidos y vibraciones

Especificaciones técnicas

Reservados los derechos a modificaciones relacionadas con el avance técnico

- D_{max} = Diámetro máximo del disco abrasivo
 n = N° de revol. de marcha en vacío
 M = Rosca del husillo
 P_1 = Potencia nominal absorbida
 a_{hw} = Aceleración evaluada típicamente en la zona mano/brazo

Niveles acústicos típicos en evaluación A:

L_{PA} = Nivel de intensidad acústica

L_{WA} = Nivel de potencia acústica

El nivel acústico durante los trabajos puede sobrepasar los 85 dB(A).



¡Llevar cascos de protección auditiva!

m = masa

Valores de medición establecidos de acuerdo con EN 60745.

Las especificaciones técnicas aquí indicadas se entienden dentro de determinadas tolerancias (conformes a las normas que rigen actualmente)

2.4. Declaración de conformidad

Declaramos bajo nuestra responsabilidad, que el producto descrito bajo "Datos técnicos" está en conformidad con las normas o documentos normalizados siguientes: UNE EN 60745-2-3:2011 de acuerdo con las regulaciones 2006/42/CE, 2004/108/CE, 2006/95/CE

Ramiro de la Fuente
Director Manager

CE RÖHS

3. Montaje

3.1. Montaje de los dispositivos de protección

 **Antes de cualquier manipulación en la herramienta eléctrica, sacar el enchufe de red de la toma de corriente.**

Caperuza protectora para amolar

Coloque la caperuza protectora **6** sobre el alojamiento de la herramienta eléctrica haciendo coincidir los resaltes codificadores de la caperuza protectora con el alojamiento. Al realizar esto, afloje el tornillo de desenclavamiento **1**.

Adapte la posición de la caperuza protectora **6** a los requerimientos del trabajo. Para ello, afloje el tornillo de desenclavamiento **1**, y gire entonces la caperuza protectora **6** a la posición deseada.

Ajuste la caperuza protectora **6** de manera que las chispas producidas no sean proyectadas contra Vd.

¡La caperuza protectora **6** solamente deberá poder girarse una vez aflojado el tornillo de desenclavamiento **1**! Si no fuera este el caso no deberá seguirse utilizando la herramienta eléctrica bajo ninguna circunstancia y deberá hacerse reparar en un servicio técnico.

Empuñadura adicional

Solamente utilice la herramienta eléctrica con la empuñadura adicional **4 montada.**

Dependiendo del trabajo a realizar, enrosque la empuñadura adicional **4** a la derecha o izquierda del cabezal del aparato

3.2. Montaje de los útiles de amolar

 **Antes de cualquier manipulación en la herramienta eléctrica, sacar el enchufe de red de la toma de corriente.**

Los discos de amolar y de tronzar pueden ponerse muy calientes al trabajar; esperar a que se enfríen antes de tocarlos.

Limpie el husillo **5** y todas las demás piezas a montar. Al sujetar y aflojar los útiles de amolar, retenga el husillo accionando para ello el botón de bloqueo del husillo **2**.

Solamente accione el botón de bloqueo del husillo estando detenido el husillo. En caso contrario podría dañarse la herramienta eléctrica.

Disco de amolar/tronzar

Tenga en cuenta las dimensiones de los útiles de amolar. El diámetro del orificio debe ajustar correctamente en la brida de apoyo. No emplee adaptadores ni piezas de reducción.

Al montar discos tronzadores diamantados, observar que la flecha de dirección de éste coincida con el sentido de giro de la herramienta eléctrica (ver flecha marcada en el cabezal del aparato).

El orden de montaje puede observarse en la página ilustrada. (7 8 9)

Para sujetar el disco de amolar/tronzar, enroscar la brida de fijación **9** y apretarla a continuación con la llave de dos pivotes.



Una vez montado el útil de amolar, antes de ponerlo a funcionar, verificar si éste está correctamente montado, y si no roza en ningún lado. Asegúrese de que el útil no roza contra la caperuza protectora, ni otras piezas.

3.3. Útiles de amolar admisibles

Puede utilizar todos los útiles de amolar mencionados en estas instrucciones de manejo.

Las revoluciones [min⁻¹] o velocidad periférica [m/s] admisibles de los útiles de amolar empleados, deberán cumplir como mínimo las indicaciones detalladas en la tabla siguiente.

Por ello, es imprescindible tener en cuenta las revoluciones o velocidad periférica admisibles que figuran en la etiqueta del útil de amolar.

	máx [mm]		[mm]		
	D	b	d	[min ⁻¹]	[m/s]

	115	6	22,2	11 000	80
	125	6	22,2	10 500	80

3.4. Aspiración de polvo y virutas

El polvo de ciertos materiales como, pinturas que contengan plomo, ciertos tipos de madera y algunos minerales y metales, puede ser nocivo para la salud. El contacto y la inspiración de estos polvos pueden provocar en el usuario o en las personas circundantes reacciones alérgicas y/o enfermedades respiratorias.

Ciertos polvos como los de roble, encina y haya son considerados como cancerígenos, especialmente en combinación con los aditivos para el tratamiento de la madera (cromatos, conservantes de la madera). Los materiales que contengan amianto solamente deberán ser procesados por especialistas.

- A ser posible utilice un equipo para aspiración de polvo.
- Observe que esté bien ventilado el puesto de trabajo.
- Se recomienda una mascarilla protectora con un filtro de la clase P2.

Observe las prescripciones vigentes en su país sobre los materiales a trabajar.

4. Operación

4.1. Puesta en marcha

¡Observe la tensión de red! La tensión de la fuente de energía deberá coincidir con las indicaciones en la placa de características de la herramienta eléctrica. Las herramientas eléctricas marcadas con 230 V pueden funcionar también a 220 V.

En caso de alimentar la herramienta eléctrica a través de un grupo electrógeno (generador) que no disponga de reservas de potencia suficientes, o que no incorpore un regulador de tensión adecuado (con refuerzo de la corriente de arranque), ello puede provocar una merma de la potencia o conducir a un comportamiento desacostumbrado en la conexión.

Compruebe si su grupo electrógeno es adecuado, especialmente en lo concerniente a la tensión y frecuencia de alimentación.

Conexión/desconexión

Para la **puesta en marcha** de la herramienta eléctrica empuje hacia delante el interruptor de conexión/desconexión **3**.

Para **enclavar** el interruptor de conexión/desconexión **3** presione delante, hacia abajo, el interruptor de conexión/desconexión **3** hasta enclavarlo.

Para **desconectar** la herramienta eléctrica suelte el interruptor de conexión/desconexión **3**, o en caso de estar enclavado, presiónelo brevemente atrás, y suelte a continuación el interruptor de conexión/desconexión **3**.

Verifique los útiles de amolar antes de su uso. Los útiles de amolar deberán estar correctamente montados, sin rozar en ningún lado. Deje funcionar el útil en vacío, al menos un minuto. No emplee útiles de amolar dañados, de giro excéntrico, o que vibren. Los útiles de amolar dañados pueden romperse y causar accidentes.

4.2. Instrucciones para la operación

- Tenga precaución al ranurar en muros de carga, ver apartado "Indicaciones referentes a la estática".
- Fijar la pieza de trabajo, a no ser que se mantenga en una posición firme por su propio peso.
- No sobrecargue la herramienta eléctrica de tal manera que llegue a detenerse.
- Los discos de amolar y de tronzar pueden ponerse muy calientes al trabajar; esperar a que se enfríen antes de tocarlos.

Desbastado

Jamás utilice discos tronzadores para desbastar.

Con un ángulo de ataque entre 30° y 40° obtiene los mejores resultados al desbastar. Guíe la herramienta eléctrica con movimiento de vaivén ejerciendo una presión moderada. De esta manera se evita que la pieza se sobrecaliente, que cambie de color y que se formen estrías.

Tronzado de metal

Al tronzar trabaje con un avance moderado adecuado al tipo de material a trabajar. No presione el disco de tronzar, no lo ladee, ni ejerza un movimiento oscilante.

Después de desconectar el aparato no trate de frenar el disco de tronzar presionándolo lateralmente.

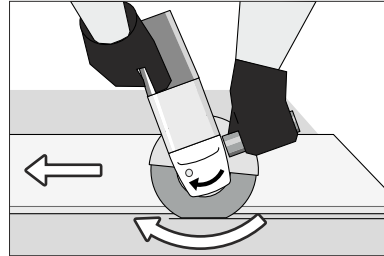

La herramienta eléctrica deberá guiarse siempre a contramarcha. En caso contrario, puede ocurrir que ésta sea impulsada de manera incontrolada fuera de la ranura de corte.

Al tronzar perfiles, o tubos de sección rectangular cortar por el lado más pequeño.

Tronzado de piedra

La herramienta eléctrica solamente deberá utilizarse para amolar o tronzar sin la aportación de agua.

Para tronzar piedra se recomienda emplear un disco tronzador diamantado.

Conecte la herramienta eléctrica y asiente la parte anterior del soporte guía sobre la pieza. Desplace la herramienta eléctrica con un avance moderado adecuado al tipo de material a trabajar.

Al tronzar materiales especialmente duros como, p. ej. hormigón con un alto contenido de áridos, es posible que se dañe el disco tronzador diamantado debido a un sobrecalentamiento. Señal clara de ello es la formación de una corona de chispas en la periferia del disco.

En este caso, interrumpa el proceso de tronzado y deje funcionar brevemente el disco en vacío, a revoluciones máximas, para permitir que se enfríe.

La reducción notable del rendimiento de trabajo y la formación de una corona de chispas, son indicios claros de que se ha reducido el filo del disco tronzador diamantado. Éste puede reafilarse realizando unos breves cortes en un material abrasivo, p. ej., en arenisca calcárea.

Indicaciones referentes a la estática

Al practicar ranuras en muros de carga, deberán tenerse en cuenta la normativa que pudiera existir al respecto en el respectivo país.

Es imprescindible atenerse a estas prescripciones. Por ello, antes de realizar los trabajos consulte a un aparejador, arquitecto o al responsable de la obra.

5. Mantenimiento y servicio

5.1. Mantenimiento y limpieza

Antes de cualquier manipulación en la herramienta eléctrica, sacar el enchufe de red de la toma de corriente.

Mantenga limpia la herramienta eléctrica y las rejillas de refrigeración para trabajar con eficacia y seguridad.

En ciertas aplicaciones extremas, al trabajar metales, puede llegara acumularse en el interior de la herramienta eléctrica polvo susceptible de conducir corriente. Ello puede mermar la eficacia del aislamiento de la herramienta eléctrica. En estos casos se recomienda aplicar un equipo de aspiración estacionario, soplar frecuentemente las rejillas de refrigeración, e intercalar un fusible diferencial (FI).

Almacene y trate cuidadosamente los accesorios. Si a pesar de los esmerados procesos de fabricación y control, la herramienta eléctrica llegase a averiarse, la reparación deberá encargarse a un servicio técnico autorizado para herramientas eléctricas Stayer.

Para cualquier consulta o pedido de piezas de repuesto es imprescindible indicar el nº de artículo que figura en la placa de características de la herramienta eléctrica.

5.2. Servicio técnico y atención al cliente

El servicio técnico le asesorará en las consultas que pueda Ud. tener sobre la reparación y mantenimiento de su producto, así como sobre piezas de recambio. Los dibujos de despiece e informaciones sobre las piezas de recambio las podrá obtener también en internet bajo: www.grupostayer.com

Nuestro equipo de asesores técnicos le orientará gustosamente en cuanto a la adquisición, aplicación y ajuste de los productos y accesorios.

5.3. Eliminación

Recomendamos que las herramientas eléctricas, accesorios y embalajes sean sometidos a un proceso de recuperación que respete el medio ambiente.

Sólo para los países de la UE:

¡No arroje las herramientas eléctricas a la basura!



Conforme a la Directriz Europea 2002/96/CE sobre aparatos eléctricos y electrónicos inservibles, tras su transposición en ley nacional, deberán acumularse por separado las herramientas eléctricas para ser sometidas a un reciclaje ecológico.

Reservado el derecho de modificación.

1. Istruzioni di sicurezza specifiche per la macchina

1.1. Istruzioni di sicurezza generali per lavori di levigatura, levigatura con carta vetrata, lavori con spazzole metalliche e troncatura

Questo elettroutensile è previsto per essere utilizzato come levigatrice, levigatrice per carta a vetro, spazzola metallica e troncatrice. Attenersi a tutte le avvertenze di pericolo, istruzioni, rappresentazioni e dati che si ricevono con l'elettroutensile. In caso di mancata osservanza delle seguenti istruzioni vi è il pericolo di provocare una scossa elettrica, di sviluppare incendi e/o di provocare seri incidenti.

Questo elettroutensile non è adatto per operazioni di lucidatura. Utilizzando l'elettroutensile per applicazioni non esplicitamente previste per lo stesso, si vengono a sviluppare situazioni pericolose e si provocano incidenti.

Non utilizzare nessun accessorio che la casa costruttrice non abbia esplicitamente previsto e raccomandato per questo elettroutensile. Il semplice fatto che un accessorio possa essere fissato al Vostro elettroutensile non è una garanzia per un impiego sicuro.

Il numero di giri ammesso dell'accessorio impiegato deve essere almeno tanto alto quanto il numero massimo di giri riportato sull'elettroutensile. Un accessorio che gira più rapidamente di quanto consentito può rompersi in vari pezzi e venir lanciato intorno.

Il diametro esterno e lo spessore dell'accessorio montato devono corrispondere ai dati delle dimensioni dell'elettroutensile in dotazione. In caso di utilizzo di portautensili e di accessori di dimensioni sbagliate non sarà possibile schermanarli oppure controllarli a sufficienza.

Dischi abrasivi, flange, platorelli oppure altri portautensili ed accessori devono adattarsi perfettamente al mandrino portamola dell'elettroutensile in dotazione. Portautensili ed accessori che non si adattino perfettamente al mandrino portamola dell'elettroutensile non ruotano in modo uniforme, vibrano molto forte e possono provocare la perdita del controllo.

Non utilizzare mai portautensili od accessori danneggiati. Prima di ogni utilizzo controllare i portautensili e gli accessori ed accertarsi che sui dischi abrasivi non vi siano scheggiature o crepature, che il platorello non sia soggetto ad incrinature, crepatureo forte usura e che le spazzole metalliche non abbiano fili metallici allentati oppure rotti. Se l'elettroutensile oppure l'accessorio impiegato dovesse sfuggire dalla mano e cadere, accertarsi che questo non abbia subito nessun danno oppure utilizzare un accessorio intatto. Una volta controllato e montato il portautensile o acce scorio, far funzionare l'elettroutensile per la durata di un minuto con il numero massimo di giri avendo cura di tenersi lontani e di impedire anche ad altre persone presenti di avvicinarsi al portautensili o accessorio in rotazione. Nella maggior parte dei casi i portautensili o accessori danneggiati si rompono nel corso di questo periodo di prova.

Indossare abbigliamento di protezione. A seconda dell'applicazione in corso utilizzare una visiera completa, maschera di protezione per gli occhi oppure occhiali di sicurezza. Per quanto necessario, portare maschere per polveri, protezione acustica, guanti di protezione oppure un grembiule speciale in grado di proteggervi da piccole particelle di levigatura o di materiale. Gli occhi dovrebbero essere protetti da corpi estranei espulsi in aria nel corso di diverse applicazioni. La maschera antipolvere e la maschera respiratoria devono essere in grado di filtrare la polvere provocata durante l'applicazione. Esponendosi per lungo tempo ad un rumore troppo forte vi è il pericolo di perdere l'udito.

Avere cura di evitare che altre persone possano avvicinarsi alla zona in cui si sta lavorando. Ogni persona che entra nella zona di operazione deve indossare un abbigliamento protettivo personale. Frammenti del pezzo in lavorazione oppure utensili rotti possono volar via oppure provocare incidenti anche al di fuori della zona diretta di lavoro.

Quando si eseguono lavori in cui vi è pericolo che l'accessorio impiegato possa arrivare a toccare cavi elettrici nascosti oppure anche il cavo elettrico della macchina stessa, tenere l'elettroutensile afferrandolo sempre alle superfici di impugnatura isolate. Un contatto con un cavo elettrico mette sotto tensione anche le parti in metallo dell'elettroutensile e provoca quindi una scossa elettrica.

Tenere il cavo di collegamento elettrico sempre lontanoda portautensili o accessori in rotazione. Se si perde il controllo sull'elettroutensile vi è il pericolo di troncatura o di colpire il cavo di collegamento elettrico e la Vostra mano o braccio può arrivare a toccare il portautensili o accessorio in rotazione.

Mai poggiare l'elettroutensile prima che il portautensili o l'accessorio impiegato non si sia fermato completamente. L'utensile in rotazione può entrare in contatto con la superficie di appoggio facendoVi perdere il controllo sulla macchina pneumatica.

Mai trasportare l'elettroutensile mentre questo dovesse essere ancora in funzione. Attraverso un contatto casuale l'utensile in rotazione potrebbe fare presa sugli indumenti oppure sui capelli dell'operatore e potrebbe arrivare a ferire seriamente il corpo dell'operatore.

Pulire regolarmente le feritoie di ventilazione dell'elettroutensile in dotazione. Il ventilatore del motore attira polvere nella carcassa ed una forte raccolta di polvere di metallo può provocare pericoli di origine elettrica.

Non utilizzare mai l'elettroutensile nelle vicinanze di materiali infiammabili. Le scintille possono far prendere fuoco questi materiali. Non utilizzare mai accessori che richiedano refrigeranti liquidi. L'utilizzo di acqua o di altri liquidi refrigeranti può provocare una scossa di corrente elettrica.

1.2. Contraccolpo e relative avvertenze di pericolo

Un contraccolpo è l'improvvisa reazione in seguito ad agganciamento oppure blocco di accessorio in rotazione e come può essere un disco abrasivo,

platorello, spazzola metallica ecc.. Agganciandosi oppure bloccandosi il portautensili o accessorio provoca un arresto improvviso della rotazione dello stesso. In questo caso l'operatore non è più in grado di controllare l'elettrotensile ed al punto di blocco si provoca un rimbalzo dello stesso che avviene nella direzione opposta a quella della rotazione del portautensili o dell'accessorio.

Se p. es. un disco abrasivo resta agganciato o bloccato nel pezzo in lavorazione, il bordo del disco abrasivo che si abbassa nel pezzo in lavorazione può rimanere impigliato provocando in questo modo una rottura oppure un contraccolpo del disco abrasivo. Il disco abrasivo si avvicina o si allontana dall'operatore a seconda della direzione di rotazione che ha nel momento in cui si blocca. In tali situazioni è possibile che le mole abrasive possano anche rompersi.

Un contraccolpo è la conseguenza di un utilizzo non appropriato oppure non corretto dell'elettrotensile. Esso può essere evitato soltanto prendendo misure adatte di sicurezza come dalla descrizione che segue.

Tenere sempre ben saldo l'elettrotensile e portare il proprio corpo e le proprie braccia in una posizione che Vi permetta di compensare le forze di contraccolpo. Se disponibile, utilizzare sempre l'impugnatura supplementare in modo da poter avere sempre il maggior controllo possibile su forze di contraccolpi oppure momenti di reazione che si sviluppano durante la fase in cui la macchina raggiunge il regime di pieno carico. Prendendo appropriate misure di precauzione l'operatore può essere in grado di tenere sotto controllo le forze di contraccolpo e quelle di reazione a scatti.

Mai avvicinare la propria mano alla zona degli utensili in rotazione. Nel corso dell'azione di contraccolpo il portautensili o accessorio potrebbe passare sulla Vostra mano. Evitare di avvicinarsi con il proprio corpo alla zona in cui l'elettrotensile viene mosso in caso di un contraccolpo. Un contraccolpo provoca uno spostamento improvviso dell'elettrotensile che si sviluppa nella direzione opposta a quella della rotazione della mola abrasiva al punto di blocco.

Operare con particolare attenzione in prossimità di spigoli, spigoli taglienti ecc.. Avere cura di impedire che portautensili o accessori possano rimbalzare dal pezzo in lavorazione oppure possano rimanervi bloccati. L'utensile in rotazione ha la tendenza a rimanere bloccato in angoli, spigoli taglienti oppure in caso di rimbalzo. Ciò provoca una perdita del controllo oppure un contraccolpo.

Non utilizzare seghe a catena e neppure lame dentellate. Questo tipo di accessori provocano spesso un contraccolpo oppure la perdita del controllo sull'elettrotensile.

1.3. Particolari avvertenze di pericolo per operazioni di levigatura e di troncatura

Utilizzare esclusivamente utensili abrasivi che siano esplicitamente ammessi per l'elettrotensile in dotazione e sempre in combinazione con la cuffia di protezione prevista per ogni utensile abrasivo. Utensili abrasivi che non sono previsti per l'elettrotensile non possono essere sufficientemente schermati e sono insicuri.

La cuffia di protezione deve essere applicata con sicurezza all'elettrotensile e regolata in modo tale da poter garantire il massimo possibile di sicurezza, cioè, che la parte dell'utensile abrasivo che senza protezione indica verso l'operatore deve essere ridotta al minimo possibile. La cuffia di protezione ha il compito di proteggere l'operatore da frammenti e da contatti accidentali con l'utensile abrasivo.

Utensili abrasivi possono essere utilizzati esclusivamente per le possibilità applicative esplicitamente raccomandate. P. es.: Mai eseguire lavori di levigatura con la superficie laterale di un disco abrasivo da taglio diritto. Mole abrasive da taglio diritto sono previste per l'asportazione di materiale con il bordo del disco. Esercitando dei carichi laterali su questi utensili abrasivi vi è il pericolo di romperli.

Per la mola abrasiva selezionata, utilizzare sempre flange di serraggio che siano in perfetto stato e che siano della corretta dimensione e forma. Flange adatte hanno una funzione di corretto supporto della mola abrasiva riducendo il più possibile il pericolo di una rottura della mola abrasiva. È possibile che vi sia una differenza tra flange per mole abrasive da taglio diritto e flange per mole abrasive di altro tipo.

Non utilizzare mai mole abrasive usurate previste per elettrotensili più grandi. Mole abrasive previste per elettrotensili più grandi non sono concepite per le maggiori velocità di elettrotensili più piccoli e possono rompersi.

1.4. Ulteriori avvertenze di pericolo specifiche per lavori di troncatura

Evitare di far bloccare il disco abrasivo da taglio diritto oppure di esercitare una pressione troppo alta. Non eseguire tagli eccessivamente profondi. Sottoponendo la mola da taglio diritto a carico eccessivo se ne aumenta la sollecitazione e la si rende maggiormente soggetta ad angolature improprie o a blocchi venendo così a creare il pericolo di contraccolpo oppure di rottura dell'utensile abrasivo.

Evitare di avvicinarsi alla zona anteriore o posteriore al disco abrasivo da taglio in rotazione. Quando l'operatore manovra la mola da taglio diritto nel pezzo in lavorazione in direzione opposta a quella della propria persona, può capitare che in caso di un contraccolpo il disco in rotazione faccia rimbalzare con violenza l'elettrotensile verso l'operatore.

Qualora il disco abrasivo da taglio diritto dovesse incepparsi oppure si dovesse interrompere il lavoro, spegnere l'elettrotensile e tenerlo fermo fino a quando il disco si sarà fermato completamente. Non tentare mai di estrarre il disco abrasivo dal taglio in esecuzione perché si potrebbe provocare un contraccolpo. Rilevare ed eliminare la causa per il blocco.

Mai rimettere l'elettrotensile in funzione fintanto che esso si trovi ancora nel pezzo in lavorazione. Prima di continuare ad eseguire il taglio procedendo con la dovuta attenzione, attendere che il disco abrasivo da taglio diritto abbia raggiunto la massima velocità. In caso contrario è possibile che il disco resti agganciato, sbalzi dal pezzo in

lavorazione oppure provochi un contraccolpo.

Dotare di un supporto adatto pannelli oppure pezzi in lavorazione di dimensioni maggiori in modo da ridurre il rischio di un contraccolpo dovuto ad un disco abrasivo da taglio diritto che rimane bloccato. Pezzi in lavorazione di dimensioni maggiori possono piegarsi sotto l'effetto del proprio peso. Provvedere a munire il pezzo in lavorazione di supporti adatti al caso specifico sia nelle vicinanze del taglio di troncatura che in quelle del bordo.

Operare con particolare attenzione in caso di «tagli dal centro» da eseguire in pareti già esistenti oppure in altre parti non visibili. Il disco abrasivo da taglio diritto che inizia il taglio sul materiale può provocare un contraccolpo se dovesse arrivare a troncature condutture del gas o dell'acqua, linee elettriche oppure oggetti di altro tipo.

1.5. Avvertenze di pericolo specifiche per lavori di levigatura con carta vetro

Non utilizzare mai fogli abrasivi troppo grandi ma attenersi alle indicazioni del rispettivo produttore relative alle dimensioni dei fogli abrasivi. Fogli abrasivi che dovessero sporgere oltre il platorello possono provocare incidenti oppure blocchi, strappi dei fogli abrasivi oppure contraccolpi.

1.6. Avvertenze di pericolo specifiche per lavori con spazzole metalliche

Tenere presente che la spazzola metallica perde pezzi di fil di ferro anche durante il comune impiego. Non sottoporre i fili metallici a carico troppo elevato esercitando una pressione troppo alta. Pezzi di fil di ferro espulsi in aria possono penetrare molto facilmente attraverso indumenti sottili e/o la pelle.

Impiegando una cuffia di protezione si impedisce che la cuffia di protezione e la spazzola metallica possano toccarsi. I diametri delle spazzole a disco e delle spazzola a tazza possono essere aumentati attraverso forze di pressione e tramite l'azione di forze centrifugali.

1.7. Ulteriori avvertenze di pericolo



Indossare degli occhiali di protezione.

Al fine di rilevare linee di alimentazione nascoste, utilizzare adatte apparecchiature di ricerca oppure rivolgersi alla locale società erogatrice. Un contatto con linee elettriche può provocare lo sviluppo di incendi e di scosse elettriche. Danneggiando linee del gas si può creare il pericolo di esplosioni. Penetrando una tubazione dell'acqua si provocano seri danni materiali oppure vi è il pericolo di provocare una scossa elettrica.

Se l'alimentazione di corrente viene interrotta p. es. a causa di mancanza di corrente oppure di estrazione della spina di rete, sbloccare l'interruttore di avvio/arresto e posizionarlo su arresto. In questo modo viene impedito un riavviamento incontrollato.

Per lavorare la pietra utilizzare un'aspirazione polvere. L'aspirapolvere deve essere adatto all'aspirazione di polvere minerale e disporre di rispettiva omologazione. L'utilizzo di tali dispositivi contribuisce a ridurre lo svilupparsi di situazioni pericolose provocate dalla presenza di polvere.

Durante le operazioni di lavoro è necessario tenere l'elettrotensile sempre con entrambe le mani ed adottare una posizione di lavoro sicura. Utilizzare con sicurezza l'elettrotensile tenendolo sempre con entrambe le mani.

Assicurare il pezzo in lavorazione. Un pezzo in lavorazione può essere bloccato con sicurezza in posizione solo utilizzando un apposito dispositivo di serraggio oppure una morsa a vite e non tenendolo con la semplice mano.

Mantenere pulita la propria zona di lavoro. Miscele di materiali di diverso tipo possono risultare particolarmente pericolose. La polvere di metalli leggeri può essere infiammabile ed esplosiva.

Mai utilizzare l'elettrotensile con un cavo danneggiato. Non toccare il cavo danneggiato ed estrarre la spina di rete in caso che si dovesse danneggiare il cavo mentre si lavora. Cavi danneggiati aumentano il rischio di una scossa di corrente elettrica.

2. Descrizione del funzionamento



Leggere tutte le avvertenze di pericolo e le istruzioni operative. In caso di mancato rispetto delle avvertenze di pericolo e delle istruzioni operative si potrà creare il pericolo di scosse elettriche, incendi e/o incidenti gravi.

2.1. Uso conforme alle norme

L'elettrotensile è ideale per la troncatura, la sgrossatura e la spazzolatura di materiali metallici e materiali pietrosi senza l'impiego di acqua.

Con utensili abrasivi ammessi l'elettrotensile può essere utilizzato per la levigatura con carta vetrata.

2.2. Componenti illustrati

La numerazione dei componenti illustrati si riferisce all'illustrazione dell'elettrotensile che si trova sulla pagina con la rappresentazione grafica.

- 1 Vite di sblocco per cuffia di protezione
- 2 Tasto di bloccaggio dell'alberino
- 3 Interruttore di avvio/arresto
- 4 Impugnatura supplementare
- 5 Filettatura alberino
- 6 Cuffia di protezione per la levigatura
- 7 Flangia di alloggiamento
- 8 Mola abrasiva da sgrosso e taglio
- 9 Dado di serraggio

2.3. Informazioni sulla rumorosità e sulla vibrazione

Ci riserviamo il diritto di apportare modifiche tecniche finalizzate al miglioramento del prodotto.

D_{max} = Diámetro max. della mola a disco
 n = Velocità vuoto
 M = Filettatura albero
 P_1 = Assorbimento nominale
 a_{nw} = Accelerazione tipica misurata in zona mano-braccio

Misurazione A del livello di pressione acustica:

L_{PA} = Livello di pressione acustica

L_{WA} = Livello di potenza sonora

In fase di lavorazione, il livello di rumorosità può superare 85 dB(A).



Usare una protezione acustica!

m = Massa

Valori rilevati secondo EN 60745.

I suddetti dati tecnici sono condizionati dalle tolleranze (corrispondono ai rispettivi standard validi).

2.4. Dichiarazione di conformità

Assumendone la piena responsabilità, dichiariamo che il prodotto descritto nei «Dati tecnici» è conforme alle seguenti normative ed ai relativi documenti: UNE EN 60745-2-3:2011 in base alle i prescrizioni delle direttive 2006/42/CE, 2004/108/CE, 2006/95/CE

Ramiro de la Fuente
Director Manager



3. Montaggio

3.1. Montaggio del dispositivo di protezione



Prima di qualunque intervento sull'elettrotensile estrarre la spina di rete dalla presa.

Cuffia di protezione per la levigatura

Applicare la cuffia di protezione **6** sul supporto sull'elettrotensile fino a quando le camme codificatrici della cuffia di protezione coincidono con il supporto. Premere, tenendo contemporaneamente la vite di sblocco **1**.

Adattare la posizione della cuffia di protezione **6** alle esigenze dell'operazione in corso. Spingere a tal fine la vite di sblocco **1** verso l'alto e ruotare la cuffia di protezione **6** sulla posizione richiesta.

Regolare la cuffia di protezione **6** in modo tale da impedire che si abbia una scia di scintille in direzione dell'operatore.

La cuffia di protezione **6** deve poter essere girata soltanto attivando la vite di sblocco **1**! In caso contrario evitare assolutamente di continuare ad utilizzare l'elettrotensile e consegnarlo al Centro di Assistenza Clienti.

Impugnatura supplementare

Utilizzare il Vostro elettrotensile soltanto con l'impugnatura supplementare 4.

A seconda della posizione di lavoro che si preferisce, avvitare l'impugnatura supplementare **4** a destra oppure a sinistra della testata ingranaggi.

3.2. Montaggio degli utensili abrasivi



Prima di qualunque intervento sull'elettrotensile estrarre la spina di rete dalla presa.

I dischi abrasivi e quelli da taglio tendono a scaldarsi molto durante la lavorazione. Non afferrarli mai con le mani fintanto che non si siano raffreddati completamente.

Pulire la filettatura albero **5** e tutti i componenti da montare.

Per bloccare in posizione e sbloccare gli utensili abrasivi, premere il tasto di bloccaggio dell'alberino **2** per bloccare l'alberino.

Azionare il tasto di bloccaggio dell'alberino solo ed esclusivamente quando l'alberino è fermo. In caso contrario l'elettrotensile potrebbe subire dei danni.

Mola abrasiva da sgrasso e taglio

Tenere sempre in considerazione le dimensioni degli utensili abrasivi. Il diametro del foro deve corrispondere perfettamente e senza gioco alla flangia. Non utilizzare mai né riduzioni né adattatori.

Utilizzando mole da taglio diamantate, accertarsi che la freccia indicante il senso di rotazione applicata sulla mola da taglio diamantata corrisponda al senso di rotazione dell'elettrotensile (vedere freccia indicante il senso di rotazione applicata sulla testata ingranaggi).

La sequenza del montaggio è riportata sulla pagina con la rappresentazione grafica. (7 8 9)

Per il fissaggio della mola abrasiva da sgrasso e taglio avvitare il dado di serraggio **9** e stringerlo con la chiave a forcilla.



Dopo il montaggio dell' utensile abrasivo verificare prima dell'accessione, se l'utensile abrasivo è montato in modo corretto e può essere girato senza impedimenti. Assicurarsi che l'utensile abrasivo non venga a contatto con la cuffia di protezione o altre parti.

3.3. Utensili abrasivi ammessi

Possono essere utilizzati tutti gli utensili abrasivi riportati nelle presenti Istruzioni per l'uso.

La velocità ammessa [min⁻¹] oppure la velocità perimetrale [m/s] degli utensili abrasivi utilizzati devono corrispondere al minimo ai valori riportati nella tabella che segue.

Per questo motivo, tenere in considerazione il numero di giri consentito oppure la velocità periferica riportata sull'etichetta dell'utensile abrasivo.

máx					
[mm]	[mm]	[mm]		[min ⁻¹]	[m/s]
D	b	d			

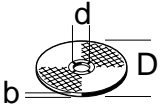
	115	6	22,2	11 000	80
	125	6	22,2	10 500	80

3.4. Aspirazione polvere/aspirazione trucioli

Polveri e materiali come vernici contenenti piombo, alcuni tipi di legname, minerali e metalli possono essere dannosi per la salute. Il contatto oppure l'inalazione delle polveri possono causare reazioni allergiche e/o malattie delle vie respiratorie dell'operatore oppure delle persone che si trovano nelle vicinanze.

Determinate polveri come polvere da legname di faggio o di quercia sono considerate cancerogene, in modo particolare insieme ad additivi per il trattamento del legname (cromato, protezione per legno). Materiale contenente amianto deve essere lavorato esclusivamente da personale specializzato.

- Utilizzate, se possibile, un sistema di aspirazione delle polveri.
- Provvedere per una buona aerazione del posto di lavoro.
- Si consiglia di portare una mascherina protettiva con classe di filtraggio P2.

Osservare le norme in vigore nel Vostro paese per i materiali da lavorare.

4. Uso

4.1. Messa in funzione

Osservare la tensione di rete! La tensione della rete deve corrispondere a quella indicata sulla targhetta dell'elettrotensile. Gli elettrotensili con l'indicazione di 230 V possono essere collegati anche alla rete di 220 V.

Utilizzando l'elettrotensile con generatori mobili di corrente che non dispongono di sufficienti riserve di potenza o che non hanno un'adatta regolazione di tensione con amplificazione della corrente di avviamento, è possibile che durante la fase della messa in funzione si abbia un calo della potenza oppure un comportamento atipico.

Si prega di accertarsi che il generatore di corrente utilizzato corrisponda ai requisiti richiesti, in modo particolare per quanto riguarda la tensione e la frequenza di rete.

Accendere/spegnere

Per **accendere** l'elettrotensile, spingere l'interruttore avvio/arresto **3** in avanti.

Per **bloccare** l'interruttore avvio/arresto **3** premere l'interruttore avvio/arresto **3** verso il basso nella parte anteriore, fino allo scatto in posizione.

Per **spegnere** l'elettrotensile rilasciare l'interruttore avvio/arresto **3** oppure, quando è bloccato, premere l'interruttore avvio/arresto **3** nella parte posteriore brevemente verso il basso e rilasciarlo.

Prima di utilizzarli, controllare lo stato degli utensili abrasivi. L'utensile abrasivo deve essere montato perfettamente e deve poter ruotare liberamente. Eseguire una prova di funzionamento per almeno 1 minuto e senza sottoporre a carico. Non utilizzare mai utensili abrasivi difettosi, ovalizzati oppure che vibrano. Utensili abrasivi difettosi possono andare in pezzi e creare il pericolo di incidenti.

4.2. Indicazioni operative

- Attenzione quando si eseguono intagli in pareti portanti, cfr. paragrafo «Indicazioni relative alla statica».
- Bloccare il pezzo in lavorazione in modo adatto a meno che esso non abbia di per sé una stabilità sicura dovuta al proprio peso.
- Non sottoporre l'elettrotensile a carico tanto elevato da farlo fermare.
- I dischi abrasivi e quelli da taglio tendono a scaldarsi molto durante la lavorazione. Non afferrarli mai con le mani fintanto che non si siano raffreddati completamente.

Lavori di sgrossatura

Mai utilizzare mole abrasive da taglio diritto per lavori di sgrossatura!

Con un'angolatura di regolazione da 30° fino a 40° si raggiungono i migliori risultati in caso di lavori di sgrossatura. Esercitando una pressione moderata, spostare l'elettrotensile da una parte all'altra. Questa procedura consente di evitare che il pezzo in lavorazione si scaldi troppo, cambi di colore e che si formino scanalature.

Troncatura di metallo

Eseguendo lavori di troncatura, avanzare moderatamente ed adattando il movimento al materiale in elaborazione. Non esercitare nessuna pressione sulla mola da taglio, evitare angolature improprie e non oscillare.

Non cercare mai di frenare sottoponendo a pressione laterale mole abrasive da taglio che continuano a girare per inerzia.

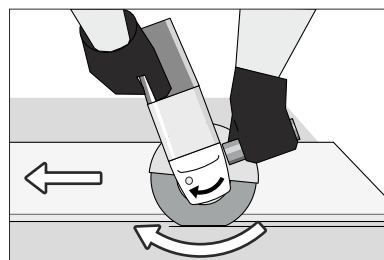

Con l'elettrotensile si deve sempre operare con fresatura bidirezionale.

In caso contrario vi è il pericolo che la macchina possa essere spinta in modo non controllato fuori della linea nea di taglio.

In caso di troncatura di profili e tubi a sezione quadra, si consiglia di accostare l'utensile alla sezione più piccola.

Troncatura di materiale minerale

L'elettrotensile può essere utilizzato esclusivamente per il taglio a secco/levigatura a secco.

Per la troncatura di pietre utilizzare preferibilmente una mola da taglio diamantata.

Avviare l'elettrotensile ed applicarlo con la parte anteriore della slitta di guida sul pezzo in lavorazione. Spingere l'elettrotensile avanzando moderatamente ed adattando il movimento al materiale in elaborazione.

Troncando materiali particolarmente duri, p. es. calcestruzzo ad alto contenuto di ciottoli, la mola da taglio diamantata può surriscaldarsi e subire danni. Un evidente indizio per una tale situazione è quando una mola abrasiva da taglio diritto di diamante produce una corona di scintille. In questo caso, interrompere l'operazione di taglio e far girare brevemente la mola da taglio diamantata in funzionamento a vuoto ed al massimo della velocità in modo che possa raffreddarsi.

Una sensibile diminuzione dell'avanzamento di lavoro e la formazione di corona di scintille sono un chiaro indizio per un a mola da taglio diamantata non più sufficientemente affilata. Essa può essere riaffilata eseguendo dei brevi tagli su materiale abrasivo come p. es. su arenaria calcare.

Indicazioni relative alla statica

Fessure in pareti portanti sono soggette alla norma DIN 1053 parte 1 oppure alle specifiche norme vigenti nel rispettivo Paese.

È obbligatorio attenersi a tali leggi e normative. Prima di iniziare a lavorare, consultare l'ingegnere calcolatore responsabile, l'architetto oppure la direzione responsabile dei lavori.

5. Manutenzione ed assistenza

5.1. Manutenzione e pulizia

Prima di qualunque intervento sull'elettrotensile estrarre la spina di rete dalla presa.

Per poter garantire buone e sicure operazioni di lavoro, tenere sempre puliti l'elettrotensile e le prese di ventilazione.

In caso di estreme condizioni d'uso è possibile che lavorando metalli si depositi polvere conduttrice all'interno dell'elettrotensile. Lo stato dell'isolamento di sicurezza dell'elettrotensile ne può risultare compromesso. In questi casi si consiglia di utilizzare un impianto di aspirazione stazionario, di soffiare spesso sulle feritoie di ventilazione e di preinstallare un interruttore di sicurezza per correnti di guasto (FI).

Conservare e trattare con cura l'accessorio.

Se nonostante gli accurati procedimenti di produzione e di controllo l'elettrotensile dovesse guastarsi, la riparazione va fatta effettuare da un punto di assistenza autorizzato per gli elettrotensili Stayer.

In caso di richieste o di ordinazione di pezzi di ricambio, comunicare sempre il codice prodotto riportato sulla targhetta di fabbrica elettrotensile!

5.2. Servizio di assistenza ed assistenza clienti

Il servizio di assistenza risponde alle Vostre domande relative alla riparazione ed alla manutenzione del Vostro prodotto nonché concernenti le parti di ricambio. Disegni in vista esplosa ed informazioni relative alle parti di ricambio sono consultabili anche sul sito:
www.grupostayer.com

Il team assistenza clienti Stayer è a Vostra disposizione per rispondere alle domande relative all'acquisto, impiego e regolazione di apparecchi ed accessori.

5.3. Smaltimento

Avviare ad un riciclaggio rispettoso dell'ambiente gli imballaggi, gli elettrotensili e gli accessori dismessi.

Solo per i Paesi della CE:

Non gettare elettrotensili dismessi tra i rifiuti domestici!



Conformemente alla norma della direttiva CE 2002/96 sui rifiuti di apparecchiature elettriche ed elettroniche (RAEE) ed all'attuazione del recepimento nel diritto nazionale, gli elettrotensili diventati inservibili devono essere raccolti separatamente ed essere inviati ad una riutilizzazione ecologica.

Con ogni riserva di modifiche tecniche.

1. Machine-specific Safety Warnings

1.1. Safety Warnings Common for Grinding, Sanding, Wire Brushing or Abrasive Cutting-Off Operations

This power tool is intended to function as a grinder, sander, wire brush or cut-off tool. Read all safety warnings, instructions, illustrations and specifications provided with this power tool. Failure to follow all instructions listed below may result in electric shock, fire and/or serious injury.

This power tool is not recommended for polishing. Operations for which the power tool was not designed may create a hazard and cause personal injury.

Do not use accessories which are not specifically designed and recommended by the tool manufacturer. Just because the accessory can be attached to your power tool, it does not assure safe operation.

The rated speed of the accessory must be at least equal to the maximum speed marked on the power tool. Accessories running faster than their rated speed can break and fly apart.

The outside diameter and the thickness of your accessory must be within the capacity rating of your power tool. Incorrectly sized accessories cannot be adequately guarded or controlled.

The arbor size of wheels, flanges, backing pads or any other accessory must properly fit the spindle of the power tool. Accessories with arbor holes that do not match the mounting hardware of the power tool will run out of balance, vibrate excessively and may cause loss of control.

Do not use a damaged accessory. Before each use, inspect the accessory such as abrasive wheels for chips and cracks, backing pads for cracks, tears or excess wear, wire brushes for loose or cracked wires. If power tool or accessory is dropped, inspect for damage or install an undamaged accessory. After inspecting and installing an accessory, position your self and bystanders away from the plane of the rotating accessory and run the power tool at maximum no-load speed for one minute. Damaged accessories will normally break apart during this test time.

Wear personal protective equipment. Depending on application, use face shield, safety goggles or safety glasses. As appropriate, wear dust mask, hearing protectors, gloves and workshop apron capable of stopping small abrasive or workpiece fragments. The eye protection must be capable of stopping flying debris generated by various operations. The dust mask or respirator must be capable of filtering particles generated by your operation. Prolonged exposure to high intensity noise may cause hearing loss.

Keep bystanders a safe distance away from the work area. Anyone entering the work area must wear personal protective equipment. Fragments of workpiece or of a broken accessory may fly away and cause injury beyond immediate area of operation.

Hold the power tool only by the insulated gripping surfaces when performing an operation where the cutting accessory may contact hidden wiring or its own cord. Contact with a "live" wire will also make exposed metal parts of the power tool "live" and shock the operator.

Position the cord clear of the spinning accessory. If you lose control of the power tool, the cord may be cut or snagged and your hand or arm may be pulled into the spinning accessory.

Never lay the power tool down until the accessory has come to a complete stop. The spinning accessory may grab the surface and pull the power tool out of your control.

Do not run the power tool while carrying it at your side. Accidental contact with the spinning accessory could snag your clothing, pulling the accessory into your body.

Regularly clean the power tool's air vents. The motor's fan will draw the dust inside the housing and excessive accumulation of powdered metal may cause electrical hazards.

Do not operate the power tool near flammable materials. Sparks could ignite these materials.

Do not use accessories that require liquid coolants. Using water or other liquid coolants may result in electrocution or shock.

1.2. Kickback and related warnings

Kickback is a sudden reaction to a pinched or snagged rotating wheel, backing pad, brush or any other accessory. Pinching or snagging causes rapid stalling of the rotating accessory which in turn causes the uncontrolled power tool to be forced in the direction opposite of the accessory's rotation at the point of the binding.

For example, if an abrasive wheel is snagged or pinched by the workpiece, the edge of the wheel that is entering into the pinch point can dig into the surface of the material causing the wheel to climb out or kick out. The wheel may either jump toward or away from the operator, depending on direction of the wheel's movement at the point of pinching. Abrasive wheels may also break under these conditions. Kickback is the result of power tool misuse and/or incorrect operating procedures or conditions and can be avoided by taking proper precautions as given below.

Maintain a firm grip on the power tool and position your body and arm to allow you to resist kickback forces. Always use auxiliary handle, if provided, for maximum control over kickback or torque reaction during start-up. The operator can control torque reactions or kickback forces, if proper precautions are taken.

Never place your hand near the rotating accessory. The accessory may kickback over your hand.

Do not position your body in the area where the power tool will move if kickback occurs. Kickback will propel the tool in the direction opposite to the wheel's movement at the point of snagging.

Use special care when working corners, sharp edges, etc. Avoid bouncing and snagging the accessory. Corners, sharp edges or bouncing have a tendency to snag the rotating accessory and cause loss of control or kickback.

Do not attach a saw chain woodcarving blade or toothed saw blade. Such blades create frequent kickback and loss of control over the power tool.

1.3. Additional safety instructions for grinding and cutting off operations

Use only wheel types that are recommended for your power tool and the specific guard designed for the selected wheel. Wheels for which the power tool was not designed cannot be adequately guarded and are unsafe.

The guard must be securely attached to the power tool and positioned for maximum safety, so the least amount of wheel is exposed towards the operator. The guard helps to protect operator from broken wheel fragments and accidental contact with wheel.

Wheels must be used only for recommended applications. For example: do not grind with the side of the cut-off wheel. Abrasive cut-off wheels are intended for peripheral grinding; side forces applied to these wheels may cause them to shatter.

Always use undamaged wheel flanges that are of correct size and shape for your selected wheel. Proper wheel flanges support the wheel thus reducing the possibility of wheel breakage. Flanges for cut-off wheels may be different from grinding wheel flanges.

Do not use worn down wheels from larger power tools. Wheels intended for larger power tools are not suitable for the higher speed of a smaller tool and may burst.

1.4. Additional safety warnings specific for abrasive cutting off operations

Do not “jam” the cut-off wheel or apply excessive pressure. Do not attempt to make an excessive depth of cut. Overstressing the wheel increases the loading and susceptibility to twisting or binding of the wheel in the cut and the possibility of kickback or wheel breakage.

Do not position your body in line with and behind the rotating wheel. When the wheel, at the point of operation, is moving away from your body, the possible kickback may propel the spinning wheel and the power tool directly at you.

When wheel is binding or when interrupting a cut for any reason, switch off the power tool and hold the power tool motionless until the wheel comes to a complete stop. Never attempt to remove the cut-off wheel from the cut while the wheel is in motion, otherwise kickback may occur. Investigate and take corrective action to eliminate the cause of wheel binding.

Do not restart the cutting operation in the workpiece. Let the wheel reach full speed and carefully reenter the cut. The wheel may bind, walk up or kickback if the power tool is restarted in the workpiece.

Support panels or any oversized workpiece to minimize the risk of wheel pinching and kickback. Large workpieces tend to sag under their own weight. Supports must be placed under the workpiece near the line of cut and near the edge of the workpiece on both sides of the wheel.

Use extra caution when making a “pocket cut” into existing walls or other blind areas. The protruding wheel may cut gas or water pipes, electrical wiring or objects that can cause kickback.

1.5. Safety warnings specific for sanding operations

Do not use excessively oversized sanding disc paper. Follow manufacturers recommendations, when selecting sanding paper. Larger sanding paper extending beyond the sanding pad presents a laceration hazard and may cause snagging, tearing of the disc, or kickback.

1.6. Safety warnings specific for wire brushing operations

Be aware that wire bristles are thrown by the brush even during ordinary operation. Do not overstress the wires by applying excessive load to the brush. The wire bristles can easily penetrate light clothing and/or skin.

If the use of a guard is recommended for wire brushing, do not allow any interference of the wire wheel or brush with the guard. Wire wheel or brush may expand in diameter due to work load and centrifugal forces.

1.7. Additional safety warnings



Wear safety goggles.

Use suitable detectors to determine if utility lines are hidden in the work area or call the local utility company for assistance. Contact with electric lines can lead to fire and electric shock. Damaging a gas line can lead to explosion. Penetrating a water line causes property damage or may cause an electric shock.

Release the On/Off switch and set it to the off position when the power supply is interrupted, e. g., in case of a power failure or when the mains plug is pulled. This prevents uncontrolled restarting. When working stone, use dust extraction. The vacuum cleaner must be approved for the extraction of stone dust. Using this equipment reduces dust-related hazards.

When working with the machine, always hold it firmly with both hands and provide for a secure stance. The power tool is guided more secure with both hands.

When working with the machine, always hold it firmly with both hands and provide for a secure stance. The power tool is guided more secure with both hands.

Secure the workpiece. A workpiece clamped with clamping devices or in a vice is held more secure than by hand.

Keep your workplace clean. Blends of materials are particularly dangerous. Dust from light alloys can burn or explode.

Never use the machine with a damaged cable. Do not touch the damaged cable and pull the mains plug when the cable is damaged while working. Damaged cables increase the risk of an electric shock.

2. Functional Description



Read all safety warnings and all instructions. Failure to follow the warnings and instructions may result in electric shock, fire and/or serious injury.

2.1. Intended Use

The machine is intended for cutting, roughing, and brushing metal and stone materials without using water.

With approved sanding tools, the machine can be used for sanding with sanding discs.

2.2. Product Features

The numbering of the product features refers to the illustration of the machine on the graphics page.

- 1 Release screw for protection guard
- 2 Spindle lock button
- 3 On/Off switch
- 4 Auxiliary handle
- 5 Grinder spindle
- 6 Protection guard for sanding
- 7 Mounting flange
- 8 Grinding/cutting disc
- 9 Clamping nut

2.3. Noise/Vibration Information

We reserve the right to undertake modifications to reflect technical advances.

D_{max} = maximum grinding disc diameter

n = no-load speed

M = spindle thread

P_1 = rated input

a_{hw} = typically rated acceleration in the hand-arm area

Typical A-rated acoustic level:

L_{PA} = acoustic pressure level

L_{WA} = acoustic power level

During operation, the acoustic level may exceed 85 dB(A).



Wear ear protectors!

m = Mass

Measures values established according to EN 60745.

The stated technical specifications are subject to tolerances (as specified in the respective current standards.)

2.4. Declaration of Conformity

We declare under our sole responsibility that the product described under "Technical Data" is in conformity with the following standards or standardization documents:

UNE EN 60745-2-3:2011 according to the provisions of the directives 2006/42/EC, 2004/108/EC, 2006/95/EC

Ramiro de la Fuente
Director Manager



3. Assembly

3.1. Mounting the Protective Devices



Before any work on the machine itself, pull the mains plug.

Protection Guard for Sanding

Place the protection guard **6** onto the spindle collar of the machine until the encoding keys of the protection guard agree with the spindle collar. Press and hold the release screw **1** while doing this.

Adjust the position of the protection guard **6** to the requirements of the work process. For this, release screw **1** upward and turn the protection guard **6** to the required position.

Adjust the protection guard **6** in such a manner that sparking is prevented in the direction of the operator.

The protection guard **6** may be turned only upon actuation of the release screw **1**! Otherwise the power tool may not continue to be used under any circumstances and must be taken to an after-sales service agent.

Auxiliary Handle

Operate your machine only with the auxiliary handle 4.

Screw the auxiliary handle **4** on the right or left of the machine head depending on the working method.

3.2. Mounting the Grinding Tools



Before any work on the machine itself, pull the mains plug.

Grinding and cutting discs become very hot while working; do not touch until they have cooled.

Clean the grinder spindle **5** and all parts to be mounted. For clamping and loosening the grinding tools, lock the grinder spindle with the spindle lock button **2**.

Actuate the spindle lock button only when the grinder spindle is at a standstill. Otherwise, the machine may become damaged.

Grinding/Cutting Disc

Pay attention to the dimensions of the grinding tools. The mounting hole diameter must fit the mounting flange without play. Do not use reducers or adapters.

When using diamond cutting discs, pay attention that the direction-of-rotation arrow on the diamond cutting disc and

the direction of rotation of the machine (see direction-of-rotation arrow on the machine head) agree. (7 8 9)

See graphics page for the mounting sequence. To fasten the grinding/cutting disc, screw on the clamping nut **9** and tighten with the two-hole spanner.



After mounting the grinding tool and before switching on, check that the grinding tool is correctly mounted and that it can turn freely. Make sure that the grinding tool does not graze against the protection guard or other parts.

3.3. Approved Grinding Tools

All grinding tools mentioned in these operating instructions can be used.

The permissible speed [rpm] or the circumferential speed [m/s] of the grinding tools used must at least match the values given in the table.

Therefore, observe the permissible rotational/circumferential speed on the label of the grinding tool.

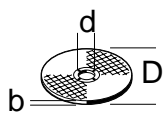
	máx				
	[mm]	[mm]			[min ⁻¹]
	D	b	d		
	115	6	22,2	11000	80
	125	6	22,2	10500	80

3.4. Dust/Chip Extraction

Dusts from materials such as lead-containing coatings, some wood types, minerals and metal can be harmful to one's health. Touching or breathing-in the dusts can cause allergic reactions and/or lead to respiratory infections of the user or bystanders.

Certain dusts, such as oak or beech dust, are considered as carcinogenic, especially in connection with wood-treatment additives (chromate, wood preservative). Materials containing asbestos may only be worked by specialists.

- Use dust extraction whenever possible.
- Provide for good ventilation of the working place.
- It is recommended to wear a P2 filterclass respirator.

Observe the relevant regulations in your country for the materials to be worked.

4.- Operation

4.1.- Starting Operation

Observe correct mains voltage! The voltage of the power source must agree with the voltage specified on the nameplate of the machine. Power tools marked with 230 V can also be operated with 220 V.

When operating the machine with power from mobile generators that do not have sufficient reserve capacity or are not equipped with suitable voltage control with starting current amplification, loss of performance or untypical behavior can occur upon switching on.

Please observe the suitability of the power generator being used, particularly with regard to the mains voltage and frequency.

Switching On and Off

To **start** the power tool, push the On/Off switch **3** forwards.

To **lock** the On/Off switch **3**, press the On/Off switch **3** down at the front until it latches.

To **switch off** the power tool, release the On/Off switch **3** or, if it is locked, briefly push down the back of the On/Off switch **3** and then release it.

Check grinding tools before using. The grinding tool must be mounted properly and be able to move freely. Carry out a test run for at least one minute with no load. Do not use damaged, out-of-centre or vibrating grinding tools. Damaged grinding tools can burst and cause injuries.

4.2. Working Advice

- Exercise caution when cutting slots in structural walls; see Section "Information on Structures".
- Clamp the workpiece if it does not remain stationary due to its own weight.
- Do not strain the machine so heavily that it comes to a standstill.
- Grinding and cutting discs become very hot while working; do not touch until they have cooled.

Rough Grinding

Never use a cutting disc for roughing.

The best roughing results are achieved when setting the machine at an angle of 30° to 40°. Move the machine back and forth with moderate pressure. In this manner, the workpiece will not become too hot, does not discolour and no grooves are formed.

Cutting Metal

When cutting, work with moderate feed, adapted to the material being cut. Do not exert pressure onto the cutting disc, tilt or oscillate the machine.

Do not reduce the speed of running down cutting discs by applying sideward pressure.

The machine must always work in an up-grinding motion.

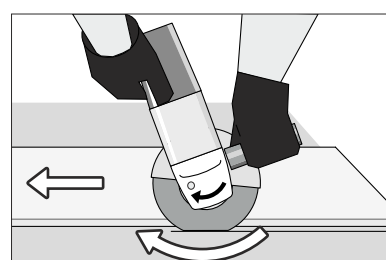

Otherwise, the danger exists of it being pushed uncontrolled out of the cut.

When cutting profiles and square bar, it is best to start at the smallest cross section.

Cutting Stone

The machine may be used only for dry cutting/grinding.

For cutting stone, it is best to use a diamond cutting disc. Switch on the machine and place the front part of the cutting guide on the workpiece. Slide the machine with moderate feed, adapted to the material to be worked.

For cutting especially hard material, e. g., concrete with high pebble content, the diamond cutting disc can overheat and become damaged as a result. This is clearly indicated by circular sparking, rotating with the diamond cutting disc.

In this case, interrupt the cutting process and allow the diamond cutting disc to cool by running the machine for a short time at maximum speed with no load.

Noticeable decreasing work progress and circular sparking are indications of a diamond cutting disc that has become dull. Briefly cutting into abrasive material (e. g. lime-sand brick) can sharpen the disc again.

Information on Structures

Slots in structural walls are subject to the Standard DIN 1053 Part 1, or country-specific regulations.

These regulations are to be observed under all circumstances. Before beginning work, consult the responsible structural engineer, architect or the construction supervisor.

5. Maintenance and Service

5.1. Maintenance and Cleaning

Before any work on the machine itself, pull the mains plug.

For safe and proper working, always keep the machine and ventilation slots clean.

In extreme working conditions, conductive dust can accumulate in the interior of the machine when working with metal. The protective insulation of the machine can be degraded. The use of a stationary extraction system is recommended in such cases as well as frequently blowing out the ventilation slots and installing a residual current device (RCD).

Please store and handle the accessory(-ies) carefully.

If the machine should fail despite the care taken in manufacturing and testing procedures, repair should be carried out by an after-sales service centre for Stayer power tools.

In all correspondence and spare parts order, please always include article number given on the type plate of the machine.

WARNING! Important instructions for connecting a new 3-pin plug to the 2-wire cable.

The wires in the cable are coloured according to the following code:

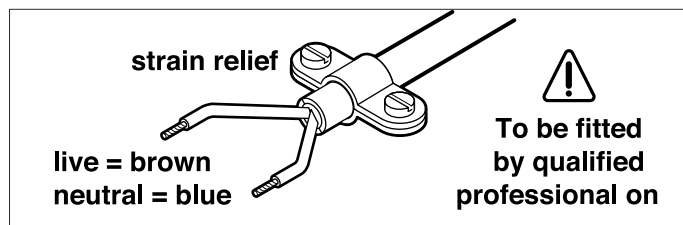

Do not connect the blue or brown wire to the earth terminal of the plug. Important: If for any reason the moulded plug is removed from the cable of this power tool, it must be disposed of safely.

5.2. After-sales Service and Customer Assistance

Our after-sales service responds to your questions concerning maintenance and repair of your product as well as spare parts. Exploded views and information on spare parts can also be found under: www.grupostayer.com

Our customer consultants answer your questions concerning best buy, application and adjustment of products and accessories.

5.3. Disposal

The machine, accessories and packaging should be sorted for environmental-friendly recycling.

Only for EC countries:

Do not dispose of power tools into household waste!



According to the European Guideline 2002/96/EC for Waste Electrical and Electronic Equipment and its implementation into national right, power tools that are no longer usable must be collected separately and disposed of in an environmentally correct manner.

Subject to change without notice.

1. Gerätespezifische Sicherheitshinweise

1.1. Gemeinsame Sicherheitshinweise zum Schleifen, Sandpapierschleifen, Arbeiten mit Drahtbürsten und Trennschleifen

Dieses Elektrowerkzeug ist zu verwenden als Schleifer, Sandpa pierschleifer, Drahtbürste und Trennschleifmaschine. Beachten Sie alle Sicherheitshinweise, Anweisungen, Darstellungen und Daten, die Sie mit dem Elektrowerkzeug erhalten. Wenn Sie die folgenden Anweisungen nicht beachten, kann es zu elektrischem Schlag, Feuer und/oder schweren Verletzungen kommen.

Dieses Elektrowerkzeug ist nicht geeignet zum Polieren. Verwendungen, für die das Elektrowerkzeug nicht vorgesehen ist, können Gefährdungen und Verletzungen verursachen.

Verwenden Sie kein Zubehör, das vom Hersteller nicht speziell für dieses Elektrowerkzeug vorgesehen und empfohlen wurde. Nur weil Sie das Zubehör an Ihrem Elektrowerkzeug befestigen können, garantiert das keine sichere Verwendung.

Die zulässige Drehzahl des Einsatzwerkzeugs muss mindestens so hoch sein wie die auf dem Elektrowerkzeug angegebene Höchstdrehzahl. Zubehör, das sich schneller als zulässig dreht, kann zerbrechen und umherfliegen.

Außendurchmesser und Dicke des Einsatzwerkzeugs müssen den Maßangaben Ihres Elektrowerkzeugs entsprechen. Falsch bemessene Einsatzwerkzeuge können nicht ausreichend abgeschirmt oder kontrolliert werden.

Schleifscheiben, Flan sche, Schleifteller oder anderes Zubehör müssen genau auf die Schleifspindel Ihres Elektrowerkzeugs passen. Einsatzwerkzeuge, die nicht genau auf die Schleifspindel des Elektrowerkzeugs passen, drehen sich ungleichmäßig, vibrieren sehr stark und können zum Verlust der Kontrolle führen.

Verwenden Sie keine beschädigten Einsatzwerkzeuge. Kontrollieren Sie vor jeder Verwendung Einsatzwerkzeuge wie Schleifscheiben auf Absplinterungen und Risse, Schleifteller auf Risse, Verschleiß oder starke Abnutzung, Drahtbürsten auf lose oder gebrochene Drähte. Wenn das Elektrowerkzeug oder das Einsatzwerkzeug herunterfällt, überprüfen Sie, ob es beschädigt ist, oder verwenden Sie ein unbeschädigtes Einsatzwerkzeug. Wenn Sie das Einsatzwerkzeug kontrolliert und eingesetzt haben, halten Sie und in der Nähe befindliche Personen sich außerhalb der Ebene des rotierenden Einsatzwerkzeugs auf und lassen Sie das Elektrowerkzeug eine Minute lang mit Höchstdrehzahl laufen. Beschädigte Einsatzwerkzeuge brechen meist in dieser Testzeit.

Tragen Sie persönliche Schutzausrüstung. Verwenden Sie je nach Anwendung Vollgesichtsschutz, Augenschutz oder Schutzbrille. Soweit angemessen, tragen Sie Staubmaske, Gehörschutz, Schutzhandschuhe oder Spezialschürze, die kleine Schleif- und Materialpartikel von Ihnen fernhält. Die Augen sollen vor herumfliegenden

Fremdkörpern geschützt werden, die bei verschiedenen Anwendungen entstehen. Staub- oder Atemschutzmaske müssen den bei der Anwendung entstehenden Staub filtern. Wenn Sie lange lautem Lärm ausgesetzt sind, können Sie einen Hörverlust erleiden.

Achten Sie bei anderen Personen auf sicheren Abstand zu Ihrem Arbeitsbereich. Jeder, der den Arbeitsbereich betritt, muss persönliche Schutzausrüstung tragen. Bruchstücke des Werkstücks oder gebrochener Einsatzwerkzeuge können wegfliegen und Verletzungen auch außerhalb des direkten Arbeitsbereichs verursachen.

Fassen Sie das Elektrowerkzeug nur an den isolierten Griff lächen an, wenn Sie Arbeiten ausführen, bei denen das Einsatzwerkzeug verborgene Stromleitungen oder das eigene Netzkabel treffen kann. Kontakt mit einer spannungsführenden Leitung setzt auch Metallteile des Elektrowerkzeugs unter Spannung und führt zu einem elektrischen Schlag.

Halten Sie das Netzkabel von sich drehenden Einsatzwerkzeugen fern. Wenn Sie die Kontrolle über das Elektrowerkzeug verlieren, kann das Netzkabel durchtrennt oder erfasst werden und Ihre Hand oder Ihr Arm in das sich drehende Einsatzwerkzeug geraten.

Legen Sie das Elektro werkzeug niemals ab, bevor das Einsatzwerkzeug völlig zum Stillstand gekommen ist. Das sich drehende Einsatzwerkzeug kann in Kontakt mit der Ablagefläche geraten, wodurch Sie die Kontrolle über das Elektrowerkzeug verlieren können.

Lassen Sie das Elektrowerkzeug nicht laufen, während Sie es tragen. Ihre Kleidung kann durch zufälligen Kontakt mit dem sich drehenden Einsatzwerkzeug erfasst werden, und das Einsatzwerkzeug sich in Ihren Körper bohren.

Reinigen Sie regelmäßig die Lüftungsschlitze Ihres Elektrowerkzeugs. Das Motorgebläse zieht Staub in das Gehäuse, und eine starke Ansammlung von Metallstaub kann elektrische Gefahren verursachen.

Verwenden Sie das Elektrowerkzeug nicht in der Nähe brennbarer Materialien. Funken können diese Materialien entzünden. Verwenden Sie keine Einsatzwerkzeuge, die flüssige Kühlmittel erfordern. Die Verwendung von Wasser oder anderen flüssigen Kühlmitteln kann zu einem elektrischen Schlag führen.

Verwenden Sie keine Einsatzwerkzeuge, die flüssige Kühlmittel erfordern. Die Verwendung von Wasser oder anderen flüssigen Kühlmitteln kann zu einem elektrischen Schlag führen.

1.2. Rückschlag und entsprechende Sicherheitshinweise

Rückschlag ist die plötzliche Reaktion infolge eines hakenden oder blockierten drehenden Einsatzwerkzeugs, wie Schleifscheibe, Schleifteller, Drahtbürste usw. Verhaken oder Blockieren führt zu einem abrupten Stopp des rotierenden Einsatzwerkzeugs. Dadurch wird ein unkontrolliertes Elektrowerkzeug gegen die Drehrichtung des Einsatzwerkzeugs an der Blockierstelle beschleunigt.

Wenn z. B. eine Schleifscheibe im Werkstück hakt oder blockiert, kann sich die Kante der Schleifscheibe, die in das Werkstück eintaucht, verfangen und dadurch die Schleifscheibe ausbrechen oder einen Rückschlag verursachen. Die Schleifscheibe bewegt sich dann auf die Bedienperson zu oder von ihr weg, je nach Drehrichtung der Scheibe an der Blockierstelle. Hierbei können Schleifscheiben auch brechen.

Ein Rückschlag ist die Folge eines falschen oder fehlerhaften Gebrauchs des Elektrowerkzeugs. Er kann durch geeignete Vorsichtsmaßnahmen, wie nachfolgend beschrieben, verhindert werden.

Halten Sie das Elektrowerkzeug gut fest und bringen Sie Ihren Körper und Ihre Arme in eine Position, in der Sie die Rückschlagkräfte abfangen können. Verwenden Sie immer den Zusatzgriff, falls vorhanden, um die größtmögliche Kontrolle über Rückschlagkräfte oder Reaktionsmomente beim Hochlauf zu haben. Die Bedienperson kann durch geeignete Vorsichtsmaßnahmen die Rückschlag- und Reaktionskräfte beherrschen.

Bringen Sie Ihre Hand nie in die Nähe sich drehender Einsatzwerkzeuge. Das Einsatzwerkzeug kann sich beim Rückschlag über Ihre Hand bewegen.

Meiden Sie mit Ihrem Körper den Bereich, in den das Elektrowerkzeug bei einem Rückschlag bewegt wird. Der Rückschlag treibt das Elektrowerkzeug in die Richtung entgegengesetzt zur Bewegung der Schleifscheibe an der Blockierstelle.

Arbeiten Sie besonders vorsichtig im Bereich von Ecken, scharfen Kanten usw. Verhindern Sie, dass Einsatzwerkzeuge vom Werkstück zurückprallen und verklemmen. Das rotierende Einsatzwerkzeug neigt bei Ecken, scharfen Kanten oder wenn es abprallt, dazu, sich zu verklemmen. Dies verursacht einen Kontrollverlust oder Rückschlag.

Verwenden Sie kein Ketten- oder gezähntes Sägeblatt. Solche Einsatzwerkzeuge verursachen häufig einen Rückschlag oder den Verlust der Kontrolle über das Elektrowerkzeug.

1.3. Besondere Sicherheitshinweise zum Schleifen und Trennschleifen

Verwenden Sie ausschließlich die für Ihr Elektrowerkzeug zugelassenen Schleifkörper und die für diese Schleifkörper vorgesehene Schutzhaube. Schleifkörper, die nicht für das Elektrowerkzeug vorgesehen sind, können nicht ausreichend abgeschirmt werden und sind unsicher.

Die Schutzhaube muss sicher am Elektrowerkzeug angebracht und so eingestellt sein, dass ein Höchstmaß an Sicherheit erreicht wird, d. h. der kleinstmögliche Teil des Schleifkörpers zeigt offen zur Bedienperson. Die Schutzhaube soll die Bedienperson vor Bruchstücken und zufälligem Kontakt mit dem Schleifkörper schützen.

Schleifkörper dürfen nur für die empfohlenen Einsatzmöglichkeiten verwendet werden. Z. B.:

Schleifen Sie nie mit der Seitenfläche einer Trennscheibe. Trennscheiben sind zum Materialabtrag mit der Kante der Scheibe bestimmt. Seitliche Krafteinwirkung auf diese Schleifkörper kann sie zerbrechen.

Verwenden Sie immer unbeschädigte Spannflansche in der richtigen Größe und Form für die von Ihnen gewählte Schleifscheibe. Geeignete Flansche stützen die Schleifscheibe und verringern so die Gefahr eines Schleifscheibenbruchs. Flansche für Trennscheiben können sich von den Flanschen für andere Schleifscheiben unterscheiden.

Verwenden Sie keine abgenutzten Schleifscheiben von größeren Elektrowerkzeugen. Schleifscheiben für größere Elektrowerkzeuge sind nicht für die höheren Drehzahlen von kleineren Elektrowerkzeugen ausgelegt und können brechen.

1.4. Weitere besondere Sicherheitshinweise zum Trennschleifen

Vermeiden Sie ein Blockieren der Trennscheibe oder zu hohen Anpressdruck. Führen Sie keine übermäßig tiefen Schnitte aus. Eine Überlastung der Trennscheibe erhöht deren Beanspruchung und die Anfälligkeit zum Verkanten oder Blockieren und damit die Möglichkeit eines Rückschlags oder Schleifkörperbruchs.

Meiden Sie den Bereich vor und hinter der rotierenden Trennscheibe. Wenn Sie die Trennscheibe im Werkstück von sich wegbewegen, kann im Falle eines Rückschlags das Elektrowerkzeug mit der sich drehenden Scheibe direkt auf Sie zugeschleudert werden.

Falls die Trennscheibe verklemmt oder Sie die Arbeit unterbrechen, schalten Sie das Elektrowerkzeug aus und halten Sie es ruhig, bis die Scheibe zum Stillstand gekommen ist. Versuchen Sie nie, die noch laufende Trennscheibe aus dem Schnitt zu ziehen, sonst kann ein Rückschlag erfolgen. Ermitteln und beheben Sie die Ursache für das Verklemmen.

Schalten Sie das Elektrowerkzeug nicht wieder ein, solange es sich im Werkstück befindet. Lassen Sie die Trennscheibe erst ihre volle Drehzahl erreichen, bevor Sie den Schnitt vorsichtig fortsetzen. Anderenfalls kann die Scheibe verhaken, aus dem Werkstück springen oder einen Rückschlag verursachen.

Stützen Sie Platten oder große Werkstücke ab, um das Risiko eines Rückschlags durch eine eingeklemmte Trennscheibe zu vermindern. Große Werkstücke können sich unter ihrem eigenen Gewicht durchbiegen. Das Werkstück muss auf beiden Seiten abgestützt werden, und zwar sowohl in der Nähe des Trennschnitts als auch an der Kante.

Seien Sie besonders vorsichtig bei „Taschenschnitten“ in bestehende Wände oder andere nicht einsehbare Bereiche. Die eintauchende Trennscheibe kann beim Schneiden in Gas- oder Wasserleitungen, elektrische Leitungen oder andere Objekte einen Rückschlag verursachen.

1.5. Besondere Sicherheitshinweise zum Sandpapierschleifen

Benutzen Sie keine überdimensionierten Schleifblätter, sondern befolgen Sie die Herstellerangaben zur Schleifblattgröße. Schleifblätter, die über den Schleifteller hinausragen, können Verletzungen verursachen sowie zum Blockieren, Zerreißen der Schleifblätter oder zum Rückschlag führen.

1.6. Besondere Sicherheitshinweise zum Arbeiten mit Drahtbürsten

Beachten Sie, dass die Drahtbürste auch während des üblichen Gebrauchs Drahtstücke verliert. Überlasten Sie die Drähte nicht durch zu hohen Anpressdruck. Wegfliegende Drahtstücke können sehr leicht durch dünne Kleidung und/oder die Haut dringen.

Wird eine Schutzhaube empfohlen, verhindern Sie, dass sich Schutzhaube und Drahtbürste berühren können. Teller- und Topfbürsten können durch Anpressdruck und Zentrifugalkräfte ihren Durchmesser vergrößern.

1.7. Zusätzliche Sicherheitshinweise



Tragen Sie eine Schutzbrille.

Verwenden Sie geeignete Suchgeräte, um verborgene Versorgungsleitungen aufzuspüren, oder ziehen Sie die örtliche Versorgungsgesellschaft hinzu. Kontakt mit Elektroleitungen kann zu Feuer und elektrischem Schlag führen. Beschädigung einer Gasleitung kann zur Explosion führen. Eindringen in eine Wasserleitung verursacht Sachbeschädigung oder kann einen elektrischen Schlag verursachen.

Entriegeln Sie den Ein-/Ausschalter und bringen Sie ihn in Aus-Position, wenn die Stromversorgung unterbrochen wird, z.B. durch Stromausfall oder Ziehen des Netzsteckers. Dadurch wird ein unkontrollierter Wiederanlauf verhindert.

Verwenden Sie zum Bearbeiten von Stein eine Staubabsaugung. Der Staubsauger muss zum Absaugen von Stein dust zugelassen sein. Das Verwenden dieser Einrichtungen verringert Gefährdungen durch Staub.

Halten Sie das Elektrowerkzeug beim Arbeiten fest mit beiden Händen und sorgen Sie für einen sicheren Stand. Das Elektrowerkzeug wird mit zwei Händen sicherer geführt.

Sichern Sie das Werkstück. Ein mit Spannvorrichtungen oder Schraubstock festgehaltenes Werkstück ist sicherer gehalten als mit Ihrer Hand.

Halten Sie Ihren Arbeitsplatz sauber. Materialmischungen sind besonders gefährlich. Leichtmetallstaub kann brennen oder explodieren.

Benutzen Sie das Elektrowerkzeug nicht mit beschädigtem Kabel. Berühren Sie das beschädigte Kabel nicht und ziehen Sie den Netzstecker, wenn das

Kabel während des Arbeitens beschädigt wird. Beschädigte Kabel erhöhen das Risiko eines elektrischen Schlages.

2. Funktionsbeschreibung



Lesen Sie alle Sicherheitshinweise und Anweisungen. Versäumnisse bei der Einhaltung der Sicherheitshinweise und Anweisungen können elektrischen Schlag, Brand und/oder schwere Verletzungen verursachen.

2.1. Bestimmungsgemäßer Gebrauch

Das Elektrowerkzeug ist bestimmt zum Trennen, Schruppen und Bürsten von Metall- und Steinwerkstoffen ohne Verwendung von Wasser.

Mit zulässigen Schleifwerkzeugen kann das Elektrowerkzeug zum Sandpapierschleifen verwendet werden.

2.2. Abgebildete Komponenten

Die Nummerierung der abgebildeten Komponenten bezieht sich auf die Darstellung des Elektrowerkzeuges auf der Grafikkarte.

- 1 Entriegelungshebel für Schutzhaube
- 2 Spindel-Arretiertaste
- 3 Ein-/Ausschalter
- 4 Zusatzgriff
- 5 Schleifspindel
- 6 Schutzhaube zum Schleifen
- 7 Aufnahmeflansch
- 8 Schleif-/Trennscheibe
- 9 Spannmutter

2.3. Geräusch-/Vibrationsinformation

Änderungen im Sinne des technischen Fortschritts vorbehalten.

- D_{max} = maximaler Schleifscheibendurchmesser
 n = Leerlaufdrehzahl
 M = Spindelgewinde
 P_1 = Nennaufnahme 1
 a_{hw} = Typische bewertete Beschleunigung

Typische A-bewertete Schallpegel:

- L_{PA} = Schalldruckpegel
 L_{WA} = Schalleistungspegel

Beim Arbeiten kann der Geräuschpegel 85 dB(A) überschreiten.



Gehörschutz tragen!

m = Masse
 Messwerte ermittelt gemäß EN 60745.
 Die angegebenen technischen Daten sind toleranzbehaftet (entsprechend den jeweils gültigen Standards).

2.4. Konformitätserklärung

Wir erklären in alleiniger Verantwortung, dass das unter „Technische Daten“ beschriebene Produkt mit den folgenden Normen oder normativen Dokumenten übereinstimmt: UNE EN 60745-2-3:2011 gemäß den Bestimmungen Richtlinien 2006/42/EG, 2004/108/EG, 2006/95/EG

Ramiro de la Fuente
Director Manager



3. Montage

3.1. Schutzvorrichtungen montieren



Ziehen Sie vor allen Arbeiten am Elektrowerkzeug den Netzstecker aus der Steckdose.

Schutzhaube zum Schleifen Legen Sie die Schutzhaube 6 auf die Aufnahme am Elektrowerkzeug, bis die Codiernocken der Schutzhaube mit der Aufnahme übereinstimmen. Drücken und halten Sie dabei den Entriegelungsschraube 1.

Passen Sie die Position der Schutzhaube 6 den Erfordernissen des Arbeitsganges an. Drücken Sie dazu den Entriegelungsschraube 1 nach oben und drehen Sie die Schutzhaube 6 in die gewünschte Position.

Stellen Sie die Schutz haube 6 so ein, dass ein Funkenflug in Richtung des Bedieners verhindert wird.

Die Schutzhaube 6 darf sich nur unter Betätigung des Entriegelungsschraube 1 verdrehen lassen! Andernfalls darf das Elektrowerkzeug keinesfalls weiter benutzt werden und muss dem Kundendienst übergeben werden.

Zusatzgriff

Verwenden Sie Ihr Elektrowerkzeug nur mit dem Zusatzgriff 4.

Schrauben Sie den Zusatzgriff 4 abhängig von der Arbeitsweise rechts oder links am Getriebekopf ein.

3.2. Schleifwerkzeuge montieren



Ziehen Sie vor allen Arbeiten am Elektrowerkzeug den Netzstecker aus der Steckdose.

Schleif- und Trennscheiben werden beim Arbeiten sehr heiß, fassen Sie diese nicht an, bevor sie abgekühlt sind.

Reinigen Sie die Schleifspindel 5 und alle zu montierenden Teile. Drücken Sie zum Festspannen und Lösen der Schleifwerkzeuge die Spindel-Arretiertaste 2 , um die Schleifspindel festzustellen.

Betätigen Sie die Spindel-Arretiertaste nur bei stillstehender Schleifspindel. Das Elektrowerkzeug kann sonst beschädigt werden.

Schleif-/Trennscheibe

Beachten Sie die Abmessungen der Schleifwerkzeuge. Der Lochdurchmesser muss zum Aufnahmeﬂansch passen. Verwenden Sie keine Adapter oder Reduzierstücke.

Achten Sie bei der Verwendung von Diamant-Trennscheiben darauf, dass der Drehrichtungspfeil auf der Diamant-Trennscheibe und die Drehrichtung des Elektrowerkzeuges (siehe Drehrichtungspfeil auf dem Getriebekopf) übereinstimmen.

Die Reihenfolge der Montage ist auf der Grafikseite ersichtlich.(7 8 9)

Zum Befestigen der Schleif-/Trennscheibe schrauben Sie die Spannmutter 9 auf und spannen diese mit dem Zweilochschlüssel.



Überprüfen Sie nach der Montage des Schleifwerkzeuges vor dem Einschalten, ob das Schleifwerkzeug korrekt montiert ist und sich frei drehen kann. Stellen Sie sicher, dass das Schleifwerkzeug nicht an der Schutzhaube oder anderen Teilen streift.

3.3. Zulässige Schleifwerkzeuge

Sie können alle in dieser Bedienungsanleitung genannten Schleifwerkzeuge verwenden.

Die zulässige Drehzahl [min⁻¹] bzw. Umfangsgeschwindigkeit [m/s] der verwendeten Schleifwerkzeuge muss den Angaben in der nachfolgenden Tabelle mindestens entsprechen.

Beachten Sie deshalb die zulässige Drehzahl bzw. Umfangsgeschwindigkeit auf dem Etikett des Schleifwerkzeuges.

máx					
[mm]	[mm]	[mm]	[min ⁻¹]	[m/s]	
D	b	d			

	115	6	22,2	11000	80
	125	6	22,2	10500	80

3.4. Staub-/Späneabsaugung

Stäube von Materialien wie bleihaltigem Anstrich, einigen Holzarten, Mineralien und Metall können gesundheitsschädlich sein. Berühren oder Einatmen der Stäube können allergische Reaktionen und/oder Atemwegserkrankungen des Benutzers oder in der Nähe befindlicher Personen hervorrufen.

Bestimmte Stäube wie Eichen- oder Buchenstaub gelten als krebserzeugend, besonders in Verbindung mit Zusatzstoffen zur Holzbehandlung (Chromat, Holzschutzmittel). Asbesthaltiges Material darf nur von Fachleuten bearbeitet werden.

- Benutzen Sie möglichst eine Staubabsaugung.
- Sorgen Sie für gute Belüftung des Arbeitsplatzes.
- Es wird empfohlen, eine Atemschutzmaske mit Filterklasse P2 zu tragen.

Beachten Sie in Ihrem Land gültige Vorschriften für die zu bearbeitenden Materialien.

4. Betrieb

4.1. Inbetriebnahme

Beachten Sie die Netzspannung! Die Spannung der Stromquelle muss mit den Angaben auf dem Typenschild des Elektrowerkzeuges übereinstimmen. Mit 230 V gekennzeichnete Elektrowerkzeuge können auch an 220 V betrieben werden.

Beim Betrieb des Elektrowerkzeuges an mobilen Stromerzeugern (Generatoren), die nicht über ausreichende Leistungsreserven bzw. über keine geeignete Spannungsregelung mit Anlaufstromverstärkung verfügen, kann es zu Leistungseinbußen oder untypischem Verhalten beim Einschalten kommen.

Bitte beachten Sie die Eignung des von Ihnen eingesetzten Stromerzeugers, insbesondere hinsichtlich Netzspannung und -frequenz.

Ein-/Ausschalten

Schieben Sie zur **Inbetriebnahme** des Elektrowerkzeuges den Ein-/Ausschalter **3** nach vorn.

Zum Feststellen des Ein-/Ausschalters **3** drücken Sie den Ein-/Ausschalter **3** vorn herunter, bis er einrastet.

Um das Elektrowerkzeug auszuschalten lassen Sie den Ein-/Ausschalter **3** los bzw. wenn arretiert ist, drücken Sie den Ein-/Ausschalter **3** kurz hinten herunter und lassen ihn dann los.

Überprüfen Sie die Schleifwerkzeuge vor dem Gebrauch. Das Schleifwerkzeug muss einwandfrei montiert sein und sich frei drehen können. Führen Sie einen Probelauf von mindestens 1 Minute ohne Belastung durch. Verwenden Sie keine beschädigten, unrunden oder vibrierenden Schleifwerkzeuge. Beschädigte Schleifwerkzeuge können zerbersten und Verletzungen verursachen.

4.2. Arbeitshinweise

- Vorsicht beim Schlitzeln in tragende Wände, siehe Abschnitt „Hinweise zur Statik“.
- Spannen Sie das Werkstück ein, sofern es nicht durch sein Eigengewicht sicher liegt.
- Belasten Sie das Elektrowerkzeug nicht so stark, dass es zum Stillstand kommt.
- Schleif- und Trennscheiben werden beim Arbeiten sehr heiß, fassen Sie diese nicht an, bevor sie abgekühlt sind.

Schruppschleifen

Verwenden Sie niemals Trennscheiben zum Schruppschleifen.

Mit einem Anstellwinkel von 30° bis 40° erhalten Sie beim Schruppschleifen das beste Arbeitsergebnis. Bewegen Sie das Elektrowerkzeug mit mäßigem Druck hin und her. Dadurch wird das Werkstück nicht zu heiß, verfärbt sich nicht und es gibt keine Rillen.

Trennen von Metall

Arbeiten Sie beim Trennschleifen mit mäßigem, dem zu bearbeitenden Material angepassten Vorschub. Üben Sie keinen Druck auf die Trennscheibe aus, verkanten oder oszillieren Sie nicht.

Bremsen Sie auslaufende Trennscheiben nicht durch seitliches Gegendrücken ab.

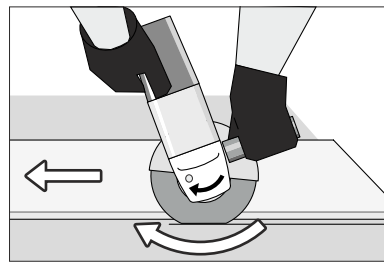

Das Elektrowerkzeug muss stets im Gegenlauf geführt werden.

Es besteht sonst die Gefahr, dass es unkontrolliert aus dem Schnitt gedrückt wird.

Beim Trennen von Profilen und Vierkantrohren setzen Sie am besten am kleinsten Querschnitt an.

Trennen von Stein

Das Elektrowerkzeug darf nur für Trockenschnitt/Trockenschliff verwendet werden.

Verwenden Sie zum Trennen von Stein am besten eine Diamant-Trennscheibe.

Schalten Sie das es mit dem vorderen Teil des Führungsschlittens auf das Werkstück. Schieben Sie das Elektrowerkzeug mit mäßigem, dem zu bearbeitenden Elektrowerkzeug ein und setzen Sie Material angepassten Vorschub.

Beim Trennen besonders harter Werkstoffe, z. B. Beton mit hohem Kieselgehalt, kann die Diamant-Trennscheibe überhitzen und dadurch beschädigt werden. Ein mit der Diamant-Trennscheibe umlaufender Funkenkranz weist deutlich darauf hin.

Unterbrechen Sie in diesem Fall den Trennvorgang und lassen Sie die Diamant-Trennscheibe im Leerlauf bei höchster Drehzahl kurze Zeit laufen, um sie abzukühlen.

Merklich nachlassender Arbeitsfortschritt und ein umlaufender Funkenkranz sind Anzeichen für eine stumpf gewordene Diamant-Trennscheibe. Sie können diese durch kurze Schnitte in abrasivem Material, z. B. Kalksandstein, wieder schärfen.

Hinweise zur Statik

Schlitzte in tragenden Wänden unterliegen der Norm DIN 1053 Teil 1 oder länderspezifischen Festlegungen.

Diese Vorschriften sind unbedingt einzuhalten. Ziehen Sie vor Arbeitsbeginn den verantwortlichen Statiker, Architekten oder die zuständige Bauleitung zu Rate.

5. Wartung und Service

5.1. Wartung und Reinigung

Ziehen Sie vor allen Arbeiten am Elektrowerkzeug den Netzstecker aus der Steckdose.

Halten Sie das Elektrowerkzeug und die Lüftungsschlitze sauber, um gut und sicher zu arbeiten.

Bei extremen Einsatzbedingungen kann sich bei der Bearbeitung von Metallen leitfähiger Staub im Innern des Elektrowerkzeugs absetzen. Die Schutzisolierung des Elektrowerkzeugs kann beeinträchtigt werden. Es empfiehlt sich in solchen Fällen die Verwendung einer stationären Absauganlage, häufiges Ausblasen der Lüftungsschlitze und das Vorschalten eines Fehlerstrom-(FI-)Schutzschalters.

Lagern und behandeln Sie das Zubehör sorgfältig. Sollte das Elektrowerkzeug trotz sorgfältiger Herstellungs- und Prüfverfahren einmal ausfallen, ist die Reparatur von einer autorisierten Kundendienststelle für Stayer-Elektrowerkzeuge ausführen zu lassen.

Geben Sie bei allen Rückfragen und Ersatzteilbestellungen bitte unbedingt die Sachnummer laut Typenschild des Elektrowerkzeuges an.

5.2. Kundendienst und Kundenberatung

Der Kundendienst beantwortet Ihre Fragen zu Reparatur und Wartung Ihres Produkts sowie zu Ersatzteilen. Explosionszeichnungen und Informationen zu Ersatzteilen finden Sie auch unter:
www.grupostayer.com

Das Stayer-Kundenberater -Team hilft Ihnen gerne bei Fragen zu Kauf, Anwendung und Einstellung von Produkten und Zubehör.

5.3. Entsorgung

Elektrowerkzeuge, Zubehör und Verpackungen sollen einer umweltgerechten Wiederverwertung zugeführt werden.

Nur für EU-Länder:

Werfen Sie Elektrowerkzeuge nicht in den Hausmüll!



Gemäß der Europäischen Richtlinie 2002/96/EG über Elektro- und Elektronik-Altgeräte und ihrer Umsetzung in nationales Recht müssen nicht mehr gebrauchsfähige Elektrowerkzeuge getrennt gesammelt und einer umweltgerechten Wiederverwertung zugeführt werden.

Änderungen vorbehalten.

1. Instructions de sécurité spécifiques à l'appareil

1.1. Avertissements de sécurité communs pour les opérations de meulage, de ponçage, de brossage métallique, de lustrage ou de tronçonnage par meule abrasive

Cet outil électrique est destiné à fonctionner comme meuleuse, ponceuse, brosse métallique ou outil à tronçonner. Lire toutes les mises en garde de sécurité, les instructions, les illustrations et les spécifications fournies avec cet outil électrique. Le fait de ne pas suivre toutes les instructions données ci-dessous peut provoquer un choc électrique, un incendie et/ou une blessure grave.

Les opérations de polissage ne sont pas recommandées avec cet outil électrique. Les opérations pour lesquelles l'outil électrique n'a pas été conçu peuvent provoquer un danger et causer un accident corporel.

Ne pas utiliser d'accessoires non conçus spécifiquement et recommandés par le fabricant d'outils. Le simple fait que l'accessoire puisse être fixé à votre outil électrique ne garantit pas un fonctionnement en toute sécurité.

La vitesse assignée de l'accessoire doit être au moins égale à la vitesse maximale indiquée sur l'outil électrique. Les accessoires fonctionnant plus vite que leur vitesse assignée peuvent se rompre et voler en éclat.

Le diamètre extérieur et l'épaisseur de votre accessoire doivent se situer dans le cadre des caractéristiques de capacité de votre outil électrique. Les accessoires dimensionnés de façon incorrecte ne peuvent pas être protégés ou commandés de manière appropriée.

La taille de mandrin des meules, flasques, patins d'appui ou tout autre accessoire doit s'adapter correctement à l'arbre de l'outil électrique. Les accessoires avec alésages centraux ne correspondant pas aux éléments de montage de l'outil électrique seront en déséquilibre, vibreront excessivement, et pourront provoquer une perte de contrôle.

Ne pas utiliser d'accessoire endommagé. Avant chaque utilisation examiner les accessoires comme les meules abrasives pour détecter la présence éventuelle de copeaux et fissures, les patins d'appui pour détecter des traces éventuelles de fissures, de déchirure ou d'usure excessive, ainsi que les brosses métalliques pour détecter des fils desserrés ou fissurés. Si l'outil électrique ou l'accessoire a subi une chute, examiner les dommages éventuels ou installer un accessoire non endommagé. Après examen et installation d'un accessoire, placez-vous ainsi que les personnes présentes à distance du plan de l'accessoire rotatif et faire marcher l'outil électrique à vitesse maximale à vide pendant 1 min. Les accessoires endommagés seront normalement détruits pendant cette période d'essai.

Porter un équipement de protection individuelle. En fonction de l'application, utiliser un écran facial, des lunettes de sécurité ou des verres de sécurité. Le cas échéant, utiliser un masque antipoussières, des

protections auditives, des gants et un tablier capables d'arrêter les petits fragments abrasifs ou des pièces à usiner. La protection oculaire doit être capable d'arrêter les débris volants produits par les diverses opérations. Le masque antipoussières ou le respirateur doit être capable de filtrer les particules produites par vos travaux. L'exposition prolongée aux bruits de forte intensité peut provoquer une perte de l'audition.

Maintenir les personnes présentes à une distance de sécurité par rapport à la zone de travail. Toute personne entrant dans la zone de travail doit porter un équipement de protection individuelle. Des fragments de pièce à usiner ou d'un accessoire cassé peuvent être projetés et provoquer des blessures en dehors de la zone immédiate d'opération.

Tenir l'outil uniquement par les surfaces de préhension isolantes, pendant les opérations au cours desquelles l'accessoire coupant peut être en contact avec des conducteurs cachés ou avec son propre câble. Le contact de l'accessoire coupant avec un fil « sous tension » peut également mettre « sous tension » les parties métalliques exposées de l'outil électrique et provoquer un choc électrique sur l'opérateur.

Placer le câble éloigné de l'accessoire de rotation. Si vous perdez le contrôle, le câble peut être coupé ou subir un accroc et votre main ou votre bras peut être tiré dans l'accessoire de rotation.

Ne jamais reposer l'outil électrique avant que l'accessoire n'ait atteint un arrêt complet. L'accessoire de rotation peut agripper la surface et arracher l'outil électrique hors de votre contrôle.

Ne pas faire fonctionner l'outil électrique en le portant sur le côté. Un contact accidentel avec l'accessoire de rotation pourrait accrocher vos vêtements et attirer l'accessoire sur vous.

Nettoyer régulièrement les orifices d'aération de l'outil électrique. Le ventilateur du moteur attirera la poussière à l'intérieur du boîtier et une accumulation excessive de poudre de métal peut provoquer des dangers électriques.

Ne pas faire fonctionner l'outil électrique à proximité de matériaux inflammables. Des étincelles pourraient enflammer ces matériaux.

Ne pas utiliser d'accessoires qui nécessitent des réfrigérants fluides. L'utilisation d'eau ou d'autres réfrigérants fluides peut aboutir à une électrocution ou un choc électrique.

1.2. Rebonds et mises en garde correspondantes

Le rebond est une réaction soudaine au pincement ou à l'accrochage d'une meule rotative, d'un patin d'appui, d'une brosse ou de tout autre accessoire.

Le pincement ou l'accrochage provoque un blocage rapide de l'accessoire en rotation qui, à son tour, contraint l'outil électrique hors de contrôle dans le sens opposé de rotation de l'accessoire au point du grippage.

Par exemple, si une meule abrasive est accrochée ou pincée par la pièce à usiner, le bord de la meule qui entre dans le point de pincement peut creuser la surface du matériau, provoquant des sauts ou l'expulsion de la meule.

La meule peut sauter en direction de l'opérateur ou encore en s'en éloignant, selon le sens du mouvement de la meule au point de pincement. Les meules abrasives peuvent également se rompre dans ces conditions.

Le rebond résulte d'un mauvais usage de l'outil et/ou de procédures ou de conditions de fonctionnement incorrectes et peut être évité en prenant les précautions appropriées spécifiées ci-dessous.

Maintenir fermement l'outil électrique et placer votre corps et vos bras pour vous permettre de résister aux forces de rebond. Toujours utiliser une poignée auxiliaire, le cas échéant, pour une maîtrise maximale du rebond ou de la réaction de couple au cours du démarrage. L'opérateur peut maîtriser les couples de réaction ou les forces de rebond, si les précautions qui s'imposent sont prises.

Ne jamais placer votre main à proximité de l'accessoire en rotation. L'accessoire peut effectuer un rebond sur votre main.

Ne pas vous placer dans la zone où l'outil électrique se déplacera en cas de rebond. Le rebond pousse l'outil dans le sens opposé au mouvement de la meule au point d'accrochage.

Apporter un soin particulier lors de travaux dans les coins, les arêtes vives etc. Éviter les rebondissements et les accrochages de l'accessoire. Les coins, les arêtes vives ou les rebondissements ont tendance à accrocher l'accessoire en rotation et à provoquer une perte de contrôle ou un rebond.

Ne pas fixer de chaîne coupante, de lame de sculpture sur bois, de chaîne coupante ni de lame de scie dentée. De telles lames provoquent des rebonds fréquents et des pertes de contrôle.

1.3. Mises en garde de sécurité spécifiques aux opérations de meulage et de tronçonnage abrasif

Le protecteur doit être solidement fixé à l'outil électrique et placé en vue d'une sécurité maximale, de sorte que l'opérateur soit exposé le moins possible à la meule. Le protecteur permet de protéger l'opérateur des fragments de meule cassée et d'un contact accidentel avec la meule.

Utiliser uniquement des types de meules recommandés pour votre outil électrique et le protecteur spécifique conçu pour la meule choisie. Les meules pour lesquelles l'outil électrique n'a pas été conçu ne peuvent pas être protégées de façon satisfaisante et sont dangereuses.

Les meules doivent être utilisées uniquement pour les applications recommandées. Par exemple : ne pas meuler avec le côté de la meule à tronçonner. Les meules à tronçonner abrasives sont destinées au meulage périphérique, l'application de forces latérales à ces meules peut les briser en éclats.

Toujours utiliser des flasques de meule non endommagés qui sont de taille et de forme correctes pour la meule que vous avez choisie. Des flasques de

de meule appropriés supportent la meule réduisant ainsi la possibilité de rupture de la meule. Les flasques pour les meules à tronçonner peuvent être différents des autres flasques de meule.

Ne pas utiliser de meules usées d'outils électriques plus grands. La meule destinée à un outil électrique plus grand n'est pas appropriée pour la vitesse plus élevée d'un outil plus petit et elle peut éclater.

1.4. Mises en garde de sécurité additionnelles spécifiques aux opérations de tronçonnage abrasif

Ne pas « coincer » la meule à tronçonner ou ne pas appliquer une pression excessive. Ne pas tenter d'exécuter une profondeur de coupe excessive. Une contrainte excessive de la meule augmente la charge et la probabilité de torsion ou de blocage de la meule dans la coupe et la possibilité de rebond ou de rupture de la meule.

Ne pas vous placer dans l'alignement de la meule en rotation ni derrière celle-ci. Lorsque la meule, au point de fonctionnement, s'éloigne de votre corps, le rebond éventuel peut propulser la meule en rotation et l'outil électrique directement sur vous.

Lorsque la meule se bloque ou lorsque la coupe est interrompue pour une raison quelconque, mettre l'outil électrique hors tension et tenir l'outil électrique immobile jusqu'à ce que la meule soit à l'arrêt complet. Ne jamais tenter d'enlever la meule à tronçonner de la coupe tandis que la meule est en mouvement sinon le rebond peut se produire. Rechercher et prendre des mesures correctives afin d'empêcher que la meule ne se grippe.

Ne pas reprendre l'opération de coupe dans la pièce à usiner. Laisser la meule atteindre sa pleine vitesse et rentrer avec précaution dans le tronçon. La meule peut se coincer, venir chevaucher la pièce à usiner ou effectuer un rebond si l'on fait redémarrer l'outil électrique dans la pièce à usiner.

Prévoir un support de panneaux ou de toute pièce à usiner surdimensionnée pour réduire le risque de pincement et de rebond de la meule. Les grandes pièces à usiner ont tendance à fléchir sous leur propre poids. Les supports doivent être placés sous la pièce à usiner près de la ligne de coupe et près du bord de la pièce des deux côtés de la meule.

Soyez particulièrement prudent lorsque vous faites une « coupe en retrait » dans des parois existantes ou dans d'autres zones sans visibilité. La meule saillante peut couper des tuyaux de gaz ou d'eau, des câblages électriques ou des objets, ce qui peut entraîner des rebonds.

1.5. Mises en garde de sécurité spécifiques aux opérations de ponçage

Ne pas utiliser de papier abrasif trop surdimensionné pour les disques de ponçage. Suivre les recommandations des fabricants, lors du choix du papier abrasif. Un papier abrasif plus grand s'étendant au-

delà du patin de ponçage présente un danger de laceration et peut provoquer un accrochage, une déchirure du disque ou un rebond.

1.6. Mises en garde de sécurité spécifiques aux opérations de brossage métallique

Garder à l'esprit que des brins métalliques sont rejetés par la brosse même au cours d'une opération ordinaire. Ne pas soumettre à une trop grande contrainte les fils métalliques en appliquant une charge excessive à la brosse. Les brins métalliques peuvent aisément pénétrer dans des vêtements légers et/ou la peau.

Si l'utilisation d'un protecteur est recommandée pour le brossage métallique, ne permettre aucune gêne du touret ou de la brosse métallique au protecteur. Le touret ou la brosse métallique peut se dilater en diamètre en raison de la charge de travail et des forces centrifuges.

1.7. Avertissements supplémentaires



Porter des lunettes de protection.

Utiliser des détecteurs appropriés afin de déceler des conduites cachées ou consulter les entreprises d'approvisionnement locales. Un contact avec des lignes électriques peut provoquer un incendie ou un choc électrique. Un endommagement d'une conduite de gaz peut provoquer une explosion. La perforation d'une conduite d'eau provoque des dégâts matériels et peut provoquer un choc électrique.

Déverrouiller l'interrupteur Marche/Arrêt et le mettre dans la position d'arrêt, si l'alimentation en courant est interrompue, par ex. par une panne de courant ou quand la fiche du secteur est débranchée. Ceci permet d'éviter un redémarrage incontrôlé.

Pour travailler des pierres, utiliser une aspiration de poussières. L'aspirateur doit être agréé pour l'aspiration de poussières de pierre. L'utilisation de tels dispositifs réduit les dangers venant des poussières.

Toujours bien tenir l'outil électroportatif des deux mains et veiller à toujours garder une position de travail stable. Avec les deux mains, l'outil électroportatif est guidé de manière plus sûre.

Bloquer la pièce à travailler. Une pièce à travailler serrée par des dispositifs de serrage ou dans un étau est fixée de manière plus sûre que tenue dans les mains.

Tenir propre la place de travail. Les mélanges de matériaux sont particulièrement dangereux. Les poussières de métaux légers peuvent être explosives ou inflammables.

Ne jamais utiliser un outil électroportatif dont le câble est endommagé. Ne pas toucher à un câble endommagé et retirer la fiche du câble d'alimentation de la prise du courant, au cas où le câble serait endommagé lors du travail. Un câble endommagé augmente le risque d'un choc électrique.

2. Description du fonctionnement



Lire tous les avertissements et indications. Le non-respect des avertissements et instructions indiqués ci-après peut entraîner un choc électrique, un incendie et/ou de graves blessures sur les personnes.

2.1. Utilisation conforme

L'outil électroportatif est conçu pour le tronçonnage, le meulage et le brossage des matériaux en métal et en pierre sans utilisation d'eau.

Muni d'outils de ponçage autorisés, l'outil électroportatif peut être utilisé pour les travaux de ponçage au papier de verre.

2.2. Eléments de l'appareil

La numérotation des éléments de l'appareil se réfère à la représentation de l'outil électroportatif sur la page graphique.

- 1 Vis de déverrouillage pour le capot de protection
- 2 Touche de blocage de la broche
- 3 Interrupteur Marche/Arrêt
- 4 Poignée supplémentaire
- 5 Broche de ponçage
- 6 Carter de protection pour le ponçage
- 7 Bride porte-outil
- 8 Disque de meulage/à tronçonner
- 9 Ecrou de serrage

2.3. Bruits et vibrations

Sous réserve de modifications techniques.

- D_{max} = Diamètre maximal de meule
 n = Vitesse à vide
 M = Filetage de la broche
 P_1 = Puissance nominale absorbée
 a_{hw} = Accélération typique pondérée au niveau de la main et du bras

Niveau acoustique A standardisé:

- L_{PA} = Niveau de pression acoustique
 L_{WA} = Niveau de pression acoustique

Lors de l'utilisation de la perceuse, le niveau sonore peut dépasser 85 dB(A)



Porter une protection acoustique!

- m = Masse

Valeurs de mesure calculées selon EN 60745.

Les caractéristiques indiquées sont soumises à tolérance (selon les normes en vigueur correspondantes).

2.4. Déclaration de conformité

Nous déclarons sous notre propre responsabilité que le produit décrit sous « Caractéristiques techniques » est en conformité avec les normes ou documents normatifs suivants : UNE EN 60745-2-3:2011 conformément aux termes des réglementations 2006/42/CE, 2004/108/CE, 2006/95/CE

Ramiro de la Fuente
 Director Manager



3. Montage

3.1. Montage des dispositifs de protection



Avant d'effectuer des travaux sur l'outil électroportatif, retirez la fiche de la prise de courant.

Carter de protection pour le ponçage

Placer le capot de protection **6** sur la fixation de l'outil électroportatif jusqu'à ce que les cames de codage du capot de protection coïncident avec la fixation. A cet effet, appuyer sur le vis de déverrouillage **1** et le maintenir appuyé.

Adapter la position du capot de protection **6** aux exigences des travaux à effectuer. Pour ce faire, desserrer le vis de déverrouillage **1** vers le haut et tourner le capot de protection **6** dans la position souhaitée.

Réglez le capot de protection **6** de sorte à empêcher une projection d'étincelles en direction de l'utilisateur.

Le capot de protection **6** ne doit pas pouvoir tourner sans que l'on appuie sur le vis de déverrouillage **1** ! Si tel n'est pas le cas, ne continuer en aucun cas à utiliser l'outil électroportatif, mais le remettre au service après-vente.

Poignée supplémentaire

N'utilisez l'outil électroportatif qu'avec la poignée supplémentaire 4.

En fonction du mode de travail, serrez la poignée supplémentaire **4** du côté droit ou gauche de la tête d'engrenage.

3.2. Montage des outils de ponçage



Avant d'effectuer des travaux sur l'outil électroportatif, retirez la fiche de la prise de courant.

Les disques de meulage et de dégrossissage chauffent énormément durant le travail ; ne les touchez pas avant qu'ils ne soient complètement refroidis.

Nettoyez la broche **5** ainsi que toutes les pièces à monter. Afin de serrer et de desserrer les outils de ponçage, appuyez sur la touche de blocage de la broche **2** afin de bloquer la broche.

N'actionnez la touche de blocage de la broche que lorsque la broche est à l'arrêt. Sinon, l'outil électroportatif pourrait être endommagé.

Disque de meulage/à tronçonner

Faites attention aux dimensions des outils de ponçage. L'alésage du disque doit correspondre à la bride de fixation. N'utilisez pas d'adaptateur ni de raccord de réduction.

Lors de l'utilisation de disques à tronçonner diamantés, veillez à ce que la flèche indiquant le sens de rotation et qui se trouve sur le disque de tronçonnage diamanté coïncide avec le sens de rotation de l'outil électroportatif (voir la flèche indiquant le sens de rotation et qui se trouve sur la tête d'engrenage).

L'ordre du montage est indiqué sur la page des graphiques.(7 8 9)

Pour fixer le disque de meulage/à tronçonner, desserrer l'écrou de serrage **9** et le serrer à l'aide de la clé à ergots.



Après avoir monté l'outil de ponçage et avant de mettre l'appareil en fonctionnement, contrôlez si l'outil est correctement monté et s'il peut tourner librement. Assurez-vous que l'outil de ponçage ne frôle pas le carter de protection ni d'autres éléments.

3.3. Outils de ponçage autorisés

Tous les outils de ponçage figurant dans ces instructions d'utilisation peuvent être utilisés.

La vitesse de rotation admissible [min⁻¹] ou la vitesse circonférentielle [m/s] des outils de ponçage utilisés doit correspondre au moins aux indications figurant sur le tableau ci-dessous.

En conséquence, respectez la vitesse de rotation ou la vitesse circonférentielle admissible figurant sur l'étiquette de l'outil de ponçage.

	máx [mm]		[mm]		
	D	b	d	[min ⁻¹]	[m/s]

	115	6	22,2	11 000	80
	125	6	22,2	10 500	80

3.4. Aspiration de poussières/de copeaux

Les poussières de matériaux tels que peintures contenant du plomb, certains bois, minéraux ou métaux, peuvent être nuisibles à la santé. Toucher ou aspirer les poussières peut entraîner des réactions allergiques et/ou des maladies respiratoires auprès de l'utilisateur ou de personnes se trouvant à proximité.

Certaines poussières telles que les poussières de chêne ou de hêtre sont considérées cancérigènes, surtout en connexion avec des additifs pour le traitement de bois (chromate, lazure). Les matériaux contenant de l'amiante ne doivent être travaillés que par des personnes qualifiées.

- Si possible, utilisez une aspiration des poussières.
- Veillez à bien aérer la zone de travail.
- Il est recommandé de porter un masque respiratoire de la classe de filtre P2.

Respectez les règlements en vigueur dans votre pays spécifiques aux matériaux à traiter.

4. Mise en marche

4.1. Mise en service

Tenez compte de la tension du réseau ! La tension de la source de courant doit coïncider avec les indications se trouvant sur la plaque signalétique de l'outil électroportatif.

Les outils électroportatifs marqués 230 V peuvent également être mis en service sous 220 V.

Lorsque l'outil électroportatif est utilisé avec des générateurs de courant mobiles qui ne disposent pas de réserves de puissance suffisantes ou d'un réglage de tension approprié avec amplification du courant de démarrage, des pertes de puissance ou un comportement non typique lors de la mise en service peuvent en être la conséquence.

Vérifiez si le générateur utilisé est approprié, surtout en ce qui concerne la tension et la fréquence du réseau.

Mise en Marche/Arrêt

Pour la mise en service de l'appareil électroportatif, pousser l'interrupteur Marche/Arrêt **3** vers l'avant.

Pour **bloquer** l'interrupteur Marche/Arrêt **3**, appuyer sur l'interrupteur Marche/Arrêt **3** jusqu'à ce qu'il s'encliquette.

Afin **d'arrêter** l'outil électroportatif, relâcher l'interrupteur Marche/Arrêt **3** ou, s'il est bloqué, appuyer brièvement sur la partie arrière de l'interrupteur Marche/Arrêt **3**, puis le relâcher.

Contrôlez les outils de ponçage avant de les utiliser.

L'outil de ponçage doit être correctement monté et doit pouvoir tourner librement. Effectuez un essai de marche en laissant tourner sans sollicitation l'outil pendant au moins 1 minute. N' utilisez pas d'outils de ponçage endommagés, déséquilibrés ou générant des vibrations. Les outils de ponçage endommagés peuvent fendre lors du travail et avoir de graves blessures pour conséquence.

4.2. Instructions d'utilisation

- Attention lors de la réalisation de fentes dans les murs porteurs, voir chapitre « Indications concernant les normes de construction ».
- Serrez la pièce à travailler bien lorsque celle-ci ne repose pas de manière sûre malgré son propre poids.
- Ne sollicitez pas l'outil électroportatif au point qu'il s'arrête.
- Les disques de meulage et de dégrossissage chauffent énormément durant le travail ; ne les touchez pas avant qu'ils ne soient complètement refroidis.

Travaux de dégrossissage

N'utilisez jamais de disques à tronçonner pour les travaux de dégrossissage !

Avec un angle d'inclinaison de 30° à 40°, on obtient les meilleurs résultats lors des travaux de dégrossissage. Guidez l'outil électroportatif de façon régulière en exerçant une pression modérée. Ceci évite un réchauffement excessif de la pièce à travailler, elle ne change pas de couleur et il n'y a pas de stries.

Tronçonnage de métal

Lors des travaux de tronçonnage, travaillez en appliquant une vitesse d'avance modérée adaptée au matériau. N'exercez pas de pression sur le disque à tronçonner, ne l'inclinez ni l'oscillez.

Ne freinez pas les disques à tronçonner qui ralentissent en exerçant une pression latérale.

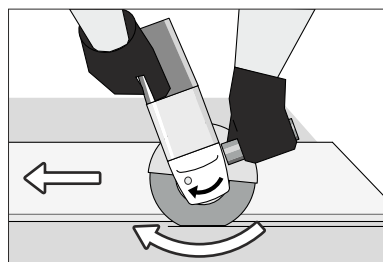

L'outil électroportatif doit toujours travailler en sens opposé.

Sinon, il risque de sortir de la ligne de coupe de façon incontrôlée.

Lors du tronçonnage de profils et de tuyaux carrés, il convient de positionner l'appareil sur la plus petite section.

Tronçonnage de pierres

N'utilisez l'outil électroportatif que pour des travaux de découpage/de ponçage à sec.

Le mieux est d'utiliser un disque à tronçonner diamanté pour le tronçonnage de pierres.

Mettez l'outil électroportatif en marche et positionnez-le avec la partie avant du chariot de guidage sur la pièce à travailler. Travaillez en appliquant une vitesse d'avance modérée adaptée au matériau.

Lors du tronçonnage de matériaux particulièrement durs, p. ex. le béton avec une teneur élevée en cailloux, le disque à tronçonner diamanté risque d'être surchauffé et subir ainsi des dommages. Une couronne d'étincelles autour du disque à tronçonner diamanté en est le signe.

Dans un tel cas, interrompez le processus de tronçonnage et laissez tourner pendant quelque temps le disque à tronçonner diamanté à pleine vitesse en marche à vide pour le laisser refroidir.

Un ralentissement perceptible du rythme de travail et une couronne d'étincelles circumférentielle constituent des indices d'émoussage du disque à tronçonner diamanté. Vous pouvez l'aiguiser en coupant dans un matériau abrasif (p. ex. brique de sable calcaire).

Indications concernant les normes de construction

Les fentes dans les murs portants sont soumises à la norme DIN 1053 Partie 1 ou aux directives spécifiques à un pays.

Respectez impérativement ces directives. Avant de commencer le travail, consultez l'ingénieur responsable de la statique, l'architecte compétent ou la direction responsable des travaux.

5. Entretien et service après-vente

5.1. Nettoyage et entretien

Avant d'effectuer des travaux sur l'outil électroportatif, retirez la fiche de la prise de courant.

Tenez toujours propres l'outil électroportatif ainsi que les ouïes de ventilation afin d'obtenir un travail impeccable et sûr.

En cas de conditions d'utilisation extrêmes, il est possible, lorsqu'on travaille des métaux, que des poussières conductrices se déposent à l'intérieur de l'outil électroportatif. La double isolation de l'outil électroportatif peut ainsi être endommagée. Dans ces cas-là, il est recommandé d'utiliser un dispositif d'aspiration stationnaire, de souffler souvent dans les ouïes de ventilation et de monter un disjoncteur différentiel (FI).

Stockez et traitez les accessoires avec précaution.

Si, malgré tous les soins apportés à la fabrication et au contrôle de l'appareil, celui-ci devait avoir un défaut, la réparation ne doit être confiée qu'à une station de service après-vente agréée pour outillage Stayer.

Pour toute demande de renseignement ou commande de pièces de rechange, précisez-nous impérativement le numéro d'article à dix chiffres de l'outil électroportatif indiqué sur la plaque signalétique.

5.2. Service après-vente et assistance des clients

Notre service après-vente répond à vos questions concernant la réparation et l'entretien de votre produit et les pièces de rechange. Vous trouverez des vues éclatées ainsi que des informations concernant les pièces de rechange également sous :

www.grupostayer.com

Les conseillers techniques Stayer sont à votre disposition pour répondre à vos questions concernant l'achat, l'utilisation et le réglage de vos produits et leurs accessoires.

5.3. Elimination des déchets

Les outils électroportatifs, ainsi que leurs accessoires et emballages, doivent pouvoir suivre chacun une voie de recyclage appropriée.

Seulement pour les pays de l'Union Européenne :

Ne jetez pas votre appareil électroportatif avec les ordures ménagères !



Conformément à la directive européenne 2002/96/CE relative aux déchets d'équipements électriques et électroniques et sa réalisation dans les lois nationales, les outils électroportatifs dont on ne peut plus se servir doivent être séparés et suivre une voie de recyclage appropriée.

Sous réserve de modifications.

1. Instruções de serviço específicas do aparelho

1.1. Advertências gerais de segurança para lixar, lixar com lixa de papel, trabalhar com escovas de arame e separar por rectificação

Esta ferramenta eléctrica deve ser utilizada como lixadeira, como lixadeira com lixa de papel, escova de arame e para separar por rectificação. Observar todas as indicações de aviso, instruções, apresentações e dados fornecidos com a ferramenta eléctrica. O desrespeito das seguintes instruções pode levar a um choque eléctrico, incêndio e/ou graves lesões.

Esta ferramenta eléctrica não é apropriada para polir. Aplicações, para as quais a ferramenta eléctrica não é prevista, podem causar riscos e lesões.

Não utilizar acessórios, que não foram especialmente previstos e recomendados pelo fabricante para serem utilizados com esta ferramenta eléctrica. O facto de poder fixar o acessório a esta ferramenta eléctrica, não garante uma aplicação segura.

O número de rotação admissível da ferramenta de trabalho deve ser no mínimo tão alto quanto o máximo número de rotação indicado na ferramenta eléctrica. Acessórios que girem mais rápido do que permitido, podem quebrar e serem atirados para longe.

O diâmetro exterior e a espessura da ferramenta de trabalho devem corresponder às indicações de medida da sua ferramenta eléctrica. Ferramentas de trabalho incorrectamente medidas podem não ser suficientemente blindadas nem controladas.

Discos abrasivos, flanges, pratos abrasivos ou outros acessórios devem caber exactamente no veio de rectificação da sua ferramenta eléctrica. Ferramentas de trabalho, que não cabem exactamente no veio de rectificação da ferramenta eléctrica, giram irregularmente, vibram fortemente e podem levar à perda de controlo.

Não utilizar ferramentas de trabalho danificadas. Antes de cada utilização deverá controlar as ferramentas de trabalho, e verificar se por exemplo os discos abrasivos apresentam fissuras e estilhaços, se pratos abrasivos apresentam fissuras, se há desgaste ou forte atrição, se as escovas de arame apresentam arames soltos ou quebrados. Se a ferramenta eléctrica ou a ferramenta de trabalho caírem, deverá verificar se sofreram danos, ou trocar por uma ferramenta de trabalho intacta. Após ter controlado e introduzido a ferramenta de trabalho, deverá manter-se, e as pessoas que se encontrem nas proximidades, fora do nível de rotação da ferramenta de trabalho e permitir que a ferramenta eléctrica funcione durante um minuto com o máximo número de rotação. A maioria das ferramentas de trabalho danificadas quebram durante este período de teste.

Utilizar um equipamento de protecção pessoal. De acordo com a aplicação, deverá utilizar uma protecção para todo o rosto, protecção para os olhos ou um óculos protector. Se for necessário, deverá utilizar uma máscara contra pó, protecção auricular, luvas de protecção ou um

avental especial, para proteger-se de pequenas partículas de amoladura e de material. Os olhos devem ser protegidos contra partículas a voar, produzidas durante as diversas aplicações. A máscara contra pó ou a máscara de respiração deve ser capaz de filtrar o pó produzido durante a respectiva aplicação. Se for sujeito durante longo tempo a fortes ruídos, poderá sofrer a perda da capacidade auditiva.

Observe que as outras pessoas mantenham uma distância segura em relação ao seu local de trabalho. Cada pessoa que entrar na área de trabalho, deverá usar um equipamento de protecção pessoal. Estilhaços da peça a ser trabalhada ou ferramentas de trabalho quebradas podem voar e causar lesões fora da área imediata de trabalho.

Ao executar trabalhos durante os quais possam ser atingidos cabos eléctricos ou o próprio cabo de rede, deverá sempre segurar a ferramenta eléctrica pelas superfícies isoladas do punho. O contacto com um cabo sob tensão pode colocar peças de metal da ferramenta eléctrica sob tensão e levar a um choque eléctrico.

Manter o cabo de rede afastado de ferramentas de trabalho em rotação. Se perder o controlo sobre a ferramenta eléctrica, é possível que o cabo de rede seja cortado ou enganchado e a sua mão ou braço sejam puxados contra a ferramenta de trabalho em rotação.

Jamais depositar a ferramenta eléctrica, antes que a ferramenta de trabalho esteja completamente parada. A ferramenta de trabalho em rotação pode entrar em contacto com a superfície de apoio, provocando uma perda de controlo da ferramenta eléctrica.

Não permitir que a ferramenta eléctrica funcione enquanto estiver a transportá-la. A sua roupa pode ser agarrada devido a um contacto acidental com a ferramenta de trabalho em rotação, de modo que a ferramenta de trabalho possa ferir o seu corpo.

Limpar regularmente as aberturas de ventilação da sua ferramenta eléctrica. A ventoinha do motor puxa pó para dentro da carcaça, e uma grande quantidade de pó de metal pode causar perigos eléctricos.

Não utilizar a ferramenta eléctrica perto de materiais inflamáveis. Faíscas podem incendiar estes materiais.

Não utilizar ferramentas de trabalho que necessitem agentes de refrigeração líquidos. A utilização de água ou de outros agentes de refrigeração líquidos pode provocar um choque eléctrico.

1.2. Contra-golpe e respectivas advertências

Contra-golpe é uma repentina reacção devido a uma ferramenta de trabalho travada ou bloqueada, como por exemplo um disco abrasivo, um prato abrasivo, uma escova de arame etc.

Um travamento ou um bloqueio levam a uma parada abrupta da ferramenta de trabalho em rotação. Desta maneira, uma ferramenta eléctrica descontrolada pode ser acelerada no local de bloqueio, sendo forçada no sentido contrário da rotação da ferramenta de trabalho.

Se por exemplo um disco abrasivo travar ou bloquear numa peça a ser trabalhada, o canto do disco abrasivo pode mergulhar na peça a ser trabalhada e encravar-se, quebrando o disco abrasivo ou causando um contra-golpe. O disco abrasivo se movimenta então no sentido do operador ou para longe deste, dependendo do sentido de rotação do disco no local do bloqueio.

Sob estas condições os discos abrasivos também podem partir-se. Um contra-golpe é a consequência de uma utilização incorrecta ou indevida da ferramenta eléctrica. Ele pode ser evitado por apropriadas medidas de precaução como descrito a seguir.

Segurar firmemente a ferramenta eléctrica e posicionar o seu corpo e os braços de modo que possa resistir às forças de um contra-golpe. Sempre utilizar o punho adicional, se existente, para assegurar o máximo controlo possível sobre as forças de um contra-golpe ou sobre momentos de reacção durante o arranque. O operador pode controlar as forças de contra-golpe e as forças de reacção através de medidas de precaução apropriadas.

Jamais permita que as suas mãos se encontrem perto de ferramentas de trabalho em rotação. No caso de um contra-golpe a ferramenta de trabalho poderá passar pela sua mão.

Evite que o seu corpo se encontre na área, na qual a ferramenta eléctrica possa ser movimentada no caso de um contra-golpe. O contra-golpe força a ferramenta eléctrica no sentido contrário ao movimento do disco abrasivo no local do bloqueio.

Trabalhar com especial cuidado na área ao redor de esquinas, cantos afiados etc. Evite que ferramentas de trabalho sejam ricocheteadas e travadas pela peça a ser trabalhada. A ferramenta de trabalho em rotação tende a travar em esquinas, em cantos afiados ou se for ricocheteada. Isto causa uma perda de controlo ou um contra-golpe.

Não utilizar lâminas de serra de correias nem dentadas. Estas ferramentas de trabalho causam frequentemente um contra-golpe ou a perda de controlo sobre a ferramenta eléctrica.

1.3. Instruções especiais de segurança específicas para lixar e separar por rectificação

Utilizar exclusivamente os corpos abrasivos homologados para a sua ferramenta eléctrica e a capa de protecção prevista para estes corpos abrasivos. Corpos abrasivos não previstos para a ferramenta eléctrica, não podem ser suficientemente protegidos e portanto não são seguros.

A capa de protecção deve ser firmemente aplicada na ferramenta eléctrica e fixa, de modo que seja alcançado um máximo de segurança, ou seja, que apenas uma mínima parte do corpo abrasivo aponte abertamente na direcção do operador. A capa de protecção deve proteger o operador contra estilhaços e contra um contacto acidental com o corpo abrasivo.

Os corpos abrasivos só devem ser utilizados para as aplicações recomendadas. P. ex.: Jamais lixar com a superfície lateral de um disco de corte. Discos de corte são destinados para o desbaste de material com o canto do disco. Uma força lateral sobre estes corpos abrasivos pode quebrá-los.

Sempre utilizar flanges de aperto intactos de tamanho e forma correctos para o disco abrasivo seleccionado. Flanges apropriados apoiam o disco abrasivo e reduzem assim o perigo de uma ruptura do disco abrasivo. Flanges para discos de corte podem diferenciar-se de flanges para outros discos abrasivos.

Não utilizar discos abrasivos gastos de outras ferramentas eléctricas maiores. Discos abrasivos para ferramentas eléctricas maiores não são apropriados para os números de rotação mais altos de ferramentas eléctricas menores e podem quebrar.

1.4. Outras advertências especiais de segurança para separar por rectificação

Evitar um bloqueio do disco de corte ou uma força de pressão demasiado alta. Não efectuar cortes extremamente profundos. Uma sobrecarga do disco de corte aumenta o desgaste e a predisposição para emperrar e bloquear e portanto a possibilidade de um contra-golpe ou uma ruptura do corpo abrasivo.

Evitar a área que se encontra na frente ou atrás do disco de corte em rotação. Se o disco de corte for conduzido na peça a ser trabalhada, para frente, afastando-se do corpo, é possível que no caso de um contra-golpe a ferramenta eléctrica, junto com o disco em rotação, seja atirada directamente na direcção da pessoa a operar o aparelho.

Se o disco de corte emperrar ou se o trabalho for interrompido, deverá desligar a ferramenta eléctrica e mantê-la parada, até o disco parar completamente. Já mais tentar puxar o disco de corte para fora do corte enquanto ainda estiver em rotação, caso contrário poderá ser provocado um contra-golpe. Verificar e eliminar a causa do emperramento.

Não ligar novamente a ferramenta eléctrica, enquanto ainda estiver na peça a ser trabalhada. Permita que o disco de corte alcance o seu completo número de rotação, antes de continuar cuidadosamente a cortar. Caso contrário é possível que o disco emperre, pule para fora da peça a ser trabalhada ou cause um contra-golpe.

Apoiar placas ou peças grandes, para reduzir um risco de contra-golpe devido a um disco de corte emperrado. Peças grandes podem curvar-se devido ao próprio peso. A peça a ser trabalhada deve ser apoiada de ambos os lados, tanto nas proximidades do corte como também nos cantos.

Tenha o cuidado ao efectuar “Cortes de bolso” em paredes existentes ou em outras superfícies, onde não é possível reconhecer o que há por detrás. O disco de corte pode causar um contra-golpe se cortar acidentalmente tubulações de gás ou de água, cabos eléctricos ou outros objectos.

1.5. Advertências especiais de segurança específicas para lixar com lixa de papel

Não utilizar lixas de papel demasiado grandes, mas sempre seguir as indicações do fabricante sobre o tamanho correcto das lixas de papel. Lixas de papel, que sobressaem dos cantos do prato abrasivo, podem causar lesões, assim como bloquear e rasgar as lixas de papel ou levar a um contra-golpe.

1.6. Advertências especiais de segurança específicas para trabalhar com escovas de arame

Esteja ciente de que a escova de arame também perde pedaços de arame durante a utilização normal. Não sobrecarregue os arames exercendo uma força de pressão demasiada. Pedaços de arame a voar, podem penetrar facilmente em roupas finas e/ou na pele.

Se for recomendável uma capa de protecção, deverá evitar que a escova de arame entre em contacto com a capa de protecção. O diâmetro das escovas em forma de prato ou de tacho pode aumentar devido à força de pressão e às forças centrífugas.

1.7. Advertências de segurança adicionais



Usar óculos de protecção.

Utilizar detectores apropriados, para encontrar cabos escondidos, ou consulte a companhia eléctrica local. O contacto com cabos eléctricos pode provocar fogo e choques eléctricos. Danos em tubos de gás podem levar à explosão. A penetração num cano de água causa danos materiais ou pode provocar um choque eléctrico.

Destruar o interruptor de ligar-desligar e colocá-lo na posição desligada, se a alimentação de rede for interrompida, p.ex. devido a uma falha de corrente ou se afixa de rede tiver sido puxada da tomada. Assim é evitado um rearranque descontrolado do aparelho.

Para o trabalho em pedras deverá utilizar uma aspiração de pó. O aspirador de pó deve ser homologado para a aspiração de pó de pedras. A utilização destes dispositivos reduz o perigo devido ao pó.

Segurar a ferramenta eléctrica firmemente com ambas as mãos durante o trabalho e manter uma posição firme. A ferramenta eléctrica é conduzida com segurança com ambas as mãos.

Fixar a peça a ser trabalhada. Uma peça a ser trabalhada fixa com dispositivos de aperto ou com torno de bancada está mais firme do que segurada com a mão.

Manter o seu local de trabalho limpo. Misturas de material são especialmente perigosas. Pó de metal leve pode queimar ou explodir.

Não utilizar a ferramenta eléctrica com um cabo danificado. Não tocar no cabo danificado nem puxar a ficha da tomada, se o cabo for danificado durante o trabalho. Cabos danificados aumentam o risco de um choque eléctrico.

2. Descrição de funções



Devem ser lidas todas as indicações de advertência e todas as instruções. O desrespeito das advertências e instruções apresentadas abaixo pode causar choque eléctrico, incêndio e/ou graves lesões.

2.1. Utilização conforme as disposições

A ferramenta eléctrica é destinada para cortar, desbastar e para escovar substâncias metálicas e de pedra, sem utilizar água.

A ferramenta eléctrica pode ser utilizada para lixar com lixas de papel se for operada com ferramentas abrasivas homologadas.

2.2. Componentes ilustrados

A numeração dos componentes ilustrados refere-se à apresentação da ferramenta eléctrica na página de esquemas.

- 1 Parafuso para desbloquear a capa de protecção
- 2 Tecla de bloqueio do veio
- 3 Interruptor de ligar-desligar
- 4 Punho adicional
- 5 Veio de rectificação
- 6 Capa de protecção para lixar
- 7 Flange de admissão
- 8 Disco abrasivo/de corte
- 9 Porca de aperto

2.3. Informação sobre ruídos/vibrações

Reservado o direito a proceder a modificações no sentido do desenvolvimento técnico.

- D_{max} = Diâmetro máximo do disco de rebarbar/rectificar
- n = Rodação em vazio
- M = Rosca do fuso
- P_1 = Consumo nominal
- a_{hw} = Aceleração típica avaliada na zona da mão e do braço

Nível acústico A típico calculado:

- L_{PA} = Nível da pressão acústica
- L_{WA} = Nível da pressão acústica

Ao trabalhar, pode ultrapassar-se o nível ruído de 85 dB(A)



Utilizar protecção acústica!

- m = Massa

Valores medidos de acordo com a norma EN 60745.

Os dados técnicos indicados são tolerantes (de acordo com os padrões válidos individuais).

2.4. Declaração de conformidade

Declaramos sob nossa exclusiva responsabilidade que o produto descrito em "Dados técnicos" cumpre as seguintes normas ou documentos normativos: UNE EN 60745-2-3:2011 conforme as disposições das directivas 2006/42/CE, 2004/108/CE, 2006/95/CE

Ramiro de la Fuente
Director Manager



3. Montagem

3.1. Montar os dispositivos de protecção

 **Antes de todos trabalhos na ferramenta eléctrica deverá puxar a ficha de rede da tomada.**

Capa de protecção para lixar

Colocar a capa de protecção **6** sobre a fixação da ferramenta eléctrica, até os ressaltos de codificação da capa de cobertura coincidirem com a fixação. Premir e segurar ao mesmo tempo a parafuso de desbloqueio **1**.

Adaptar a posição da capa de protecção **6** às exigências do processo de trabalho. Para tal, deverá premir a parafuso de destravamento **1** para cima e girar a capa de protecção **6** para a posição desejada.

Ajustar a capa de protecção **6** de modo a evitar que voem faúlhas na direcção do operador.

Só deverá ser possível girar a capa de protecção **6**, accionando também a alavanca de destravamento **1**! Caso contrário, não deverá de modo algum continuar a utilizar a ferramenta eléctrica, mas enviá-la ao serviço pós-venda.

Punho adicional

Só utilizar a sua ferramenta eléctrica com o punho adicional 4.

Atarraxar o punho adicional **4** de acordo com o tipo de trabalho, do lado direito ou do lado esquerdo do cabeçote de engrenagens.

3.2. Montar ferramentas abrasivas

 **Antes de todos trabalhos na ferramenta eléctrica deverá puxar a ficha de rede da tomada.**

Os discos abrasivos e os discos de corte tornam-se extremamente quentes durante o trabalho; não toque neles antes que arrefeçam.

Limpar o veio de rectificação **5** e todas as peças a serem montadas.

Premir a tecla de bloqueio do veio **2** para prender e soltar as ferramentas abrasivas e para imobilizar o veio de rectificação.

Só accionar a tecla de bloqueio do veio com o veio de rectificação parado. Caso contrário é possível que a ferramenta eléctrica seja danificada.

Disco abrasivo/de corte

Observe as dimensões das ferramentas abrasivas. O diâmetro do furo deve ser do tamanho certo para o flange de admissão. Não utilizar adaptadores nem redutores.

Ao utilizar discos de corte diamantados deverá assegurar-se de que a seta do sentido de rotação sobre o disco de corte diamantado coincida com o sentido de rotação da ferramenta eléctrica (veja seta do sentido de rotação sobre o cabeçote de engrenagens).

A sequência de montagem está apresentada na página de esquemas.(7 8 9)

Para fixar o disco abrasivo/de corte deverá atarraxar a porca de aperto **9** e apertá-la com a chave de dois furos.



Após montar a ferramenta abrasiva deverá controlar, antes de ligar a ferramenta eléctrica, se a ferramenta abrasiva está montada correctamente e se pode ser movimentada livremente. Assegure-se de que a ferramenta abrasiva não entre em contacto com outras peças.

3.3. Ferramentas abrasivas admissíveis

Podem ser utilizadas todas as ferramentas abrasivas mencionadas nesta instrução de serviço.

O número de rotação admissível [min⁻¹] ou a velocidade circunferencial [m/s] das ferramentas abrasivas utilizadas deve corresponder às indicações contidas na tabela abaixo.

Observe portanto o número de rotação ou a velocidade circunferencial admissível como indicado na etiqueta da ferramenta abrasiva.

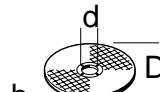
	máx				
	[mm]	[mm]	[min ⁻¹]	[m/s]	
	D	b			
	115	6	22,2	11 000	80
	125	6	22,2	10 500	80

3.4. Aspiração de pó/de aparas

Pós de materiais como por exemplo, tintas que contém chumbo, alguns tipos de madeira, minerais e metais, podem ser nocivos à saúde. O contacto ou a inalação dos pós pode provocar reacções alérgicas e/ou doenças nas vias respiratórias do utilizador ou das pessoas que se encontrem por perto.

Certos pós, como por exemplo pó de carvalho e faia são considerados como sendo cancerígenos, especialmente quando juntos com substâncias para o tratamento de madeiras (cromato, preservadores de madeira). Material que contém asbesto só deve ser processado por pesso al especializado.

- Se possível, utilizar uma aspiração de pó.
- Assegurar uma boa ventilação do local de trabalho.
- É recomendável usar uma máscara de protecção respiratória com m filtro da classe P2.

Observe as directivas pa ra os materiais a serem trabalhados, vigentes no seu país.

4. Funcionamento

4.1. Colocação em funcionamento

Observar a tensão de rede! A tensão da fonte de corrente deve coincidir com a indicada na chapa de identificação da ferramenta eléctrica. Ferramentas eléctricas marcadas para 230 V também podem ser operadas com 220 V.

Se a ferramenta eléctrica for alimentada através de geradores de corrente móveis (geradores), que não possuam suficientes reservas de potência, nem uma adequada regulação de tensão (com reforço de corrente de arranque), poderão ocorrer reduções de potência ou comportamentos anormais ao ligar o aparelho.

Observe a adequação do gerador de corrente aplicado, especialmente quanto à tensão e à frequência da rede eléctrica.

Ligar e desligar

Para a Colocação em funcionamento da ferramenta eléctrica, empurrar o interruptor de ligar-desligar **3** para frente.

Para fixar o interruptor de ligar-desligar **3** deverá premir o lado da frente do interruptor de ligar-desligar **3**, até este engatar.

Para **desligar** a ferramenta eléctrica, deverá soltar o interruptor de ligar-desligar **3**, ou se estiver travado, premir por instantes o interruptor de ligar-desligar **3** no lado de trás e soltá-lo novamente.

Controlar a ferramenta abrasiva antes de utilizá-la. A ferramenta abrasiva deve estar montada de forma correcta e deve movimentar-se livremente. Executar um funcionamento de teste, sem carga, de no mínimo 1 minuto. Não utilizar ferramentas abrasivas danificadas, descentradas ou a vibrar. Ferramentas abrasivas danificadas podem estoirar e causar lesões.

4.2. Indicações de trabalho

- Cuidado ao cortar em paredes portantes, veja a secção "Notas sobre a estática".
- Fixar a peça a ser trabalhada se esta não estiver firmemente apoiada devido ao seu próprio peso.
- Não carregue demasiadamente a ferramenta eléctrica, de modo que chegue a parar.
- Os discos abrasivos e os discos de corte tornam-se extremamente quentes durante o trabalho; não toque neles antes que arrefeçam.

Desbastar

Jamais utilizar os discos de corte para desbastar.

Com um ângulo de 30° a 40° poderá obter os melhores resultados de trabalho ao desbastar. Movimentar a ferramenta eléctrica com pressão uniforme, para lá e para cá. Desta forma a peça a ser trabalhada não se torna demasiadamente quente, não muda de cor e não há sulcos.

Cortar metal

Trabalhar com os discos abrasivos com avanço moderado, adequado para material a ser trabalho. Não exercer pressão sobre o disco de corte, nem emperre ou oscile.

Não travar discos de corte, que estejam a girar por inércia, exercendo pressão lateral.

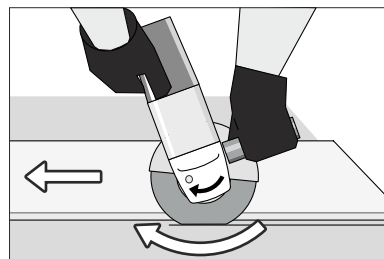

A ferramenta eléctrica deve sempre ser conduzida no sentido contrário da rotação. Caso contrário há perigo de que seja **p r e m i d a** descontroladamente do corte.

Para o cortar perfis e tubos quadrados deverá começar pela menor secção transversal.

Cortar pedras

A ferramenta eléctrica só deve ser utilizada para cortar a seco/lixa a seco.

Para cortar pedras deverá utilizar de preferência um disco abrasivo diamantado.

Ligar a ferramenta eléctrica e colocá-la com a parte dianteira do carril de guia sobre a peça a ser trabalhada. Empurrar a ferramenta eléctrica com avanço moderado, adequado ao material a ser trabalho.

Para cortar materiais especialmente duros, como p. ex. betão com alto teor de sílex, é possível que o disco de corte diamantado seja sobreaquecido e danificado. Uma coroa de faúlhas em volta do disco de corte diamantado é um indício nítido.

Neste caso deverá interromper o processo de corte e deixar o disco de corte diamantado girar em vazio, com máximo número de rotações, durante alguns instantes, para se arrefecer.

Um avanço de trabalho nitidamente reduzido e uma coroa de faúlhas em volta do disco são indícios nítidos de um disco de corte diamantado embotado. Estes podem ser reafiados através de curtos cortes em material abrasivo, p. ex. arenito calcário.

Notas sobre a estática

Cortes em paredes portantes obedecem à norma DIN 1053 parte 1 ou disposições específicas dos países.

É imprescindível respeitar estes regulamentos. Antes de iniciar o trabalho deverá consultar o técnico de estabilidade, o arquitecto ou o supervisor da obra responsáveis.

5. Manutenção e serviço

5.1. Manutenção e limpeza

Antes de todos trabalhos na ferramenta eléctrica deverá puxar a ficha de rede da tomada.

Manter a ferramenta eléctrica e as aberturas de ventilação sempre limpas, para trabalhar bem e de forma segura.

No caso de extremas aplicações, é possível que durante o processamento de metais se deposite pó condutivo no interior da ferramenta eléctrica. O isolamento de protecção da ferramenta eléctrica pode ser prejudicada. Nestes casos recomendamos a utilização de um equipamento de aspiração estacionário, soprar frequentemente as aberturas de ventilação e intercalar um disjuntor de corrente de avaria.

Os acessórios devem ser armazenados e tratados com cuidado.

Se a ferramenta eléctrica falhar apesar de cuidadosos processos de fabricação e de teste, a reparação deverá ser executada por uma oficina de serviço autorizada para ferramentas eléctricas Stayer.

Para todas as questões e encomendas de peças sobressalentes é imprescindível indicar o número de produto como consta na placa de características da ferramenta eléctrica.

5.2. Serviço pós-venda e assistência ao cliente

O serviço pós-venda responde às suas perguntas a respeito de serviços de reparação e de manutenção do seu produto, assim como das peças sobressalentes. Desenhos explodidos e informações sobre peças sobressalentes encontram-se em:

www.grupostayer.com

A nossa equipa de consultores Stayer esclarece com prazer todas as suas dúvidas a respeito da compra, aplicação e ajuste dos produtos e acessórios.

5.3. Eliminação

Ferramentas eléctricas, acessórios e embalagens devem ser enviados a uma reciclagem ecológica de matérias primas.

Apenas países da União Europeia:

Não deitar ferramentas eléctricas no lixo doméstico!

De acordo com a directiva europeia 2002/96/CE para aparelhos eléctricos e electrónicos velhos, e com as respectivas realizações nas leis nacionais, as ferramentas eléctricas que não servem mais para a utilização, devem ser enviadas separadamente a uma reciclagem ecológica.



Sob reserva de alterações.

1. Makineye Özgü Güvenlik Uyarıları

1.1. Taslama, Zımparalama, Tel Firçalama veya Asindirici Kesme İşlemleri ile İlgili Genel Güvenlik Uyarıları

Bu elektrikli alet, ta lama, zımparalama, tel firçalama veya kesme aleti olarak işlem görmesi için amaçlanmıştır. Bu elektrikli alet ile birlikte tedarik edilen tüm güvenlik uyarılarını, talimatlarını, çizimleri ve spesifikasyonları okuyunuz. Ayrıca listede bulunan tüm talimatlara riayet edilmemesi, elektrik çarpmasına, yangına ve/veya ciddi yaralanmaya neden olabilir.

Bu elektrikli alet, cilalama için tavsiye edilmez. Elektrikli alet için amaçlanmayan işlemler bir tehlike oluşturabilir ve ciddi yaralanmaya neden olabilir.

Alet imalatçisi tarafından özel olarak tasarlanmayan ve tavsiye edilmeyen aksesuarları kullanmayınız. Bundan dolayı, aksesuarı, elektrikli aletinize takabilmeniz güvenli çalışmayı garanti etmez.

Aksesuarın nominal hızı, elektrikli alet üzerinde işletilen maksimum hıza en azından eşit olmalıdır. Kendi nominal hızından daha hızlı çalı an aksesuarlar kırılabilir ve param parça olabilir.

Aksesuarınızın dış çapı ve kalınlığı, elektrikli aletinizin kapasite derecesi içerisinde olmalıdır. Yanlış şekilde boyutlandırılmış aksesuarlar, elverişli şekilde koruma veya kontrol sağlayamaz.

Disklerin, flanşların, destekleme keçelerinin veya herhangi diğer aksesuarın mil ebadı, elektrikli aletin miline doğru şekilde uymalıdır. Elektrikli aletin montaj donanımı ile uyumayan mil delikli aksesuarlar dengesiz çalıacaktır, ayrıca titreşim yapacaktır ve kontrol kaybına neden olabilir.

Hasarlı bir aksesuarı kullanmayınız. Herhangi bir aksesuar kullanmadan önce talaslar ve kırıklar için asindirici diskler, kırılmalar, aşınmalar veya asiri yıpranmalar için destek keçeleri, gevsek veya kırılmış teller için tel fırçaları gibi aksesuarları denetleyiniz. Elektrikli alet veya aksesuar düsürülmüşse, hasar için denetleyiniz veya hasarsız bir aksesuar monte ediniz. Bir aksesuar denetlendikten ve monte edildikten sonra kendinizi ve izleyicileri, dönen aksesuarın düzleminden uzakta konumlandırınız ve elektrikli aleti bir dakika boyunca maksimum yüksüz hızda çalı tırınız. Hasarlı aksesuarlar normal olarak bu test süresi esnasında parçalara ayrılacaktır.

Ki isel koruyucu ekipman takınız. Uygulamaya başlı olarak yüz siperi, güvenlik koruma gözlüğü veya güvenlik gözlüğü kullanınız. Uygun görüldüğünde ekilde toz maskesi, kulak koruyucuları, eldivenler takınız ve küçük asındırıcı veya iş parçası kırılmaları durdurabilen atölye önlüğü giyiniz. Göz koruması, çeyitli işlemlerden kaynaklanan uçan çöp kırıntılarını durdurabilmelidir. Toz maskesi veya solunum aygıtı, işlemlerden kaynaklanan partikülleri filtreleyebilmelidir. Yüksek yoğunluklu gürültüye uzun süreli maruz kalma işleme kaybına yol açabilir.

izleyicileri, çalı ma alanından güvenli bir mesafede tutunuz. Çalı ma alanına giren herhangi biri, ki isel koruyucu ekipman takmalıdır. parçası veya kırılmış bir aksesuardan çıkan kırık parçalar, uzaklara fırlayabilir ve çalı ma alanının hemen ötesinde yaralanmaya neden olabilir.

Kesme aksesuarı, gizlenmiş elektrik tesisatına veya elektrik kablosuna temas edebileceği bir yerde işlem yapıldığında, elektrikli aleti yalnızca yalıtımlı tutma yüzeylerinden tutunuz. "Akım taşıyan" tellerle temas edilmesi elektrikli aletin maruz kalan parçalarına "akım" taşıyacaktır ve operatörü çarpacektir.

Kabloyu, dönen aksesuardan uzakta konumlandırınız. Elektrikli aletin kontrolünü kaybederseniz kablo, kesilebilir veya yakalanabilir ve eliniz veya kolunuz, dönen aksesuarın içerisine doğru çekilebilir.

Aksesuar tamamen duruncaya kadar elektrikli aleti asla yan yatırmayınız. Dönen aksesuar yüzeye tutunabilir ve elektrikli aleti kontrolünüzün dışına çekebilir.

Elektrikli aleti, yan tarafınızda taşıırken çalı tırmayınız. Aletin, kazara dönen aksesuara temas etmesi halinde, kıyafetiniz yakalanabilir ve vücudunuzdaki aksesuar çekilebilir.

Elektrikli aletin havalandırma deliklerini düzenli olarak temizleyiniz. Motorun fanı, tozları mahfazanın içerisine çekecektir ve aşırı tozlu metal birikimi, elektrik tehlikelerine neden olabilir.

Elektrikli aleti, yanabilir malzemelerin yakınında çalıştırmayınız. Kivildimlar bu malzemeleri tutuşturabilir.

Sivi soğutucu gerektiren aksesuarları kullanmayınız. Su veya diğer sivi soğutucuların kullanılması, elektrik çarpması sonucu ölüme veya elektrik çarpmasına neden olabilir.

1.2. Geri tepme ve ilgili uyarılar

Geri tepme, sıkı ma veya tutulmuş dönen bir diske, destek keçesine, fırça veya herhangi bir diğer aksesuara karşı ani bir tepkidir.

Sıkı ma veya tutulma, tutukluk yapma noktasında aksesuarın dönüşünün tersi yönde kontrolsüz haldeki elektrikli alete güç uygulanmasına neden olan dönen aksesuarın hızla durmasına neden olur.

Örneğin, bir asindirici disk, iş parçası tarafından tutulursa veya sıkıştırılırsa, sıkı ma noktasına değen diskin kenarı, diskin kabarmasına veya geri tepmesine yol açan malzemenin yüzeyinde delik açabilir. Sıkı ma noktasında disk hareketi yönüne bağlı olarak disk, ya operatöre doğru ya da ondan uzaga doğru fırlayabilir. Asindirici diskler aynı zamanda bu koşullar altında kırılabilir.

Geri tepme, elektrikli aletin yanlış kullanımı ve/veya yanlış işletim prosedürleri veya koşullarının bir sonucudur ve ayrıca verildiğinde doğru tedbirler alınarak bu durumdan kaçınılabilir.

Elektrikli alet üzerinde sağlam bir kulp temin edin ve vücudunuzu ve kolunuzu, geri tepme gücüne karşı koymanıza yardımcı olacak şekilde konumlandırınız. Her zaman tedarik edilmişse, çalıştırma esnasında geri tepme veya tork tepkisi üzerinde maksimum kontrol için

yedek bir kulp kullanınız. Operatör, doğru tedbirler alınmışsa, tork tepkilerini veya geri tepme güçlerini kontrol edebilir.

Asla dönen aksesuarın yanına elinizi koymayınız. Aksesuar, elinizin üzerine geri tepme yapabilir.

Geri tepme meydana gelirse, elektrikli aletin hareket etmediği yerde vücudunuzu konumlandırmayınız. Geri tepme, tutunma noktasında diskin hareketinin tersi yönünde aleti itecektir.

Kö eler, keskin kenarlar vb. yerlerde çalışırken özel dikkat gereklidir. Aksesuarın fırlamasından ve tutunmasından kaçınınız. Kö eler, keskin kenarlar veya parça fırlaması, dönen aksesuarı tutma e ilimindedir ve kontrol kaybına veya geri tepmeye neden olabilir.

Zincir testere oyma bıçağı veya diğeri testere bıçağı takmayınız. Bu tarz bıçaklar, sık sık geri tepme ve elektrikli alet üzerinde kontrol kaybı meydana getirir.

1.3. Ta lama ve kesme i lemleri ile ilgili ilave güvenlik talimatları

Yalnızca elektrikli aletiniz için tavsiye edilen disk tiplerini ve seçilen disk için tasarlanan özel mahfazayı kullanınız. Elektrikli alet için tasarlanmayan diskler, yeterli şekilde koruma sağlayamaz ve güvenli değildir.

Mahfaza, elektrikli alete güvenli şekilde takılmalıdır ve maksimum güvenlik için konumlandırılmalıdır, bu şekilde diskin en küçük miktarı, operatöre doğru açıktadır. Mahfaza, operatörü, kırılmış disk parçalarından ve kazara diske temas etmekten korumalıdır.

Diskler yalnızca tavsiye edilen uygulamalar için kullanılmalıdır. Örneğin; kesme diskinin kenarı ile ta lama yapmaz. A indirici kesme diskleri, çevresel ta lama için tasarlanmıştır; bu disklere uygulanan yan güçler, bunların parçalanmasına neden olabilir.

Her zaman seçilen diskiniz için doğru ebatta ve şekilde olan hasarsız disk flan ları kullanınız. Doğru disk flan ları, disk kırılması ihtimalini en aza indirerek diski destekler. Kesme diskleri ile ilgili flan lar, ta lama disk flan larından farklı olabilirler.

Daha büyük elektrikli aletlerden artan kalan aletleri kullanmayınız. Daha büyük elektrikli aletler için amaçlanmış diskler, daha küçük bir aletin daha yüksek hızı için uygun değildir ve fırlayabilir.

1.4. A indirici kesme i lemlerine özgü ilave güvenlik uyarıları

Kesme diskinin “sıkı tırmayınız” veya ağırlı baskı uygulamayınız. Ağırlı kesme derinliği yapmaya çalışmayın. Diske ağırlı baskı uygulanması, kesimdeki diskin bükülmesi veya sıkı masası hassasiyetini ve yüklemesini ve geri tepme ihtimalini veya disk kırılmasını artırır.

Vücudunuzu, dönen diskle aynı hizada veya arkasında konumlandırmayınız. İletim noktasında disk vücudunuzdan uzakta hareket ettiğinde, muhtemel geri tepme, dönen diski ve elektrikli aleti size doğru itebilir.

Disk sıkı masasında veya herhangi bir sebepten dolayı kesimi yarıda bıraktığında, elektrikli aleti kapatınız ve disk tamamen duruncaya kadar elektrikli aleti hareketsiz tutunuz. Disk hareket halindeyken asla kesme diskinin kesimden çıkarmaya çalışmayın, aksi halde geri tepme meydana gelebilir. Disk sıkı masası nedenini gidermek için denetim yapınız ve doğru tedbiri alınız.

parçasında kesme i lemini tekrar başlatmayınız. Diskin tam hıza ulaşmasına izin veriniz ve dikkatli şekilde tekrar kesime başlayınız. Elektrikli alet, i parçasında tekrar başlatıldığında, disk sıkı olabilir, yana kayabilir veya geri tepilebilir.

Disk sıkı masası ve geri tepme riskini en aza indirmek için panelleri veya ağırlı ebatındaki i parçasını destekleyiniz. Büyük i parçaları, kendi ağırlığı altında eğilmeye meyillidir. Diskin her iki kenarındaki i parçasının kenarı yakınında ve kesim hattı yakınındaki i parçası altına destekler yerleştirilmelidir.

Mevcut duvarlarda veya diğer kör alanlarda bir “cep kesimi” yapıldığında ekstra dikkat gereklidir. Çıkmış disk, gaz veya su borularını, elektrik tesisatını veya geri tepmeye neden olabilen nesnelere kesebilir.

1.5. Zımparalama i lemlerine özgü güvenlik uyarıları

Ağırlı şekilde büyük ebatındaki kağıt zımpara diski kullanmayınız. Zımpara kağıdı seçildiğinde imalatçının tavsiyelerine riayet ediniz. Zımparalama kefesinin ilerisine uzanan daha büyük zımpara kağıdı, yırtılma tehlikesi gösterebilir ve diskin tutulmasına, yırtılmasına veya geri tepmesine neden olabilir.

1.6. Tel fırçalama i lemlerine özgü güvenlik uyarıları

Tel kollarının sıradan i lemler esnasında bile fırçadan fırladığında dikkat ediniz. Fırçaya ağırlı yük uygulayarak tellere ağırlı baskı yapmayınız. Tel kolları, ince kıyafetinizin ve/veya cildinizin içerisine kolayca geçebilir.

Tel fırçalama için bir mahfaza kullanımı tavsiye edilirse, tel diskinin veya fırçanın mahfaza ile karışmasına izin vermeyiniz. Tel disk veya fırça, i yükü veya merkezkaç güçleri nedeniyle çap olarak genişleyebilir.

1.7. Lave güvenlik uyarıları



Güvenlik gözlüğü takınız

ebeke hatları çalışırken alanında gizlenmişse bunları tespit etmek için uygun detektörler kullanınız veya yardım için yerel ebeke şirketlerini çağırınız. Elektrik hatları ile temas edilmesi, yangına ve elektrik çarpmasına yol açabilir. Gaz hattının hasar görmesi, patlamaya yol açabilir. Su hattına girilmesi, mülk hasarına yol açabilir veya elektrik çarpmasına neden olabilir.

Güç kaynağının kesintisi halinde, örneğin: elektrik kesintisi veya ebeke prizinden çıkması halinde, On/Off düğmesini serbest bırakınız ve onu Off konumuna ayarlayınız.

Bu i lem, kontrolsüz tekrar ba lamayı önler.

Ta üzerinde çalı ma yapıldı ında toz çıkarıcı kullanınız. Ta tozunun çıkarılması için vakumlu temizleyici onaylanmalıdır. Bu ekipmanın kullanılması, tozla ilgili tehlikeleri azaltır.

Makine ile çalı ma yapıldı ında her zaman onu iki elinizle sıkıca tutunuz ve güvenli bir duru sa layınız. Elektrikli alet, her iki elle birlikte daha güvenli ekilde yönetilmektedir.

parçasını güvenli hale getiriniz. Sıkı tırma cihazları veya bir mengene ile sıkı tırılan i parçası, elle oldu undan daha güvenli bir ekilde tutulmaktadır.

yerinizi temiz tutunuz. Özellikle malzemelerin karı tırılması tehlikelidir. Hafif ala ımlardan kaynaklanan tozlar yanabilir veya patlayabilir.

Makineyi asla hasarlı bir kablo ile kullanmayınız. Çalı ma esnasında kablo hasar gördü ünde, hasarlı kabloya dokunmayınız ve ebeke prizinden çekiniz. Hasarlı kablolar, elektrik çarpması riskini artırır.

2. levsel Tanım



Tüm güvenlik uyarılarını ve tüm talimatları okuyunuz. Uyarılara ve talimatlara riayet edilmemesi, elektrik çarpmasına, yangına ve/veya ciddi yaralanmaya neden olabilir.

2.1. Kullanım Amacı

Makine, metal ve ta malzemelerin su kullanılmadan kesilmesi, kaba ta lamasının yapılması ve fırçalama için tasarlanmı tır.

Onaylı zımparalama aletleri sayesinde makine, zımpara diskleri ile birlikte zımparalama için de kullanılabilir.

2.2. Ürün Özellikleri

Ürün özelliklerinin numaralandırılması, grafik sayfasındaki makinenin resimli çizimine göre dir.

- 1 Koruma mahfazası için serbest bırakma vidası
- 2 Mil kilitleme dü mesi
- 3 Açma/Kapama dü mesi
- 4 Yedek kulp
- 5 Ta lama makinesi mili
- 6 Zımparalama için koruma mahfazası
- 7 Montaj flan ı
- 8 Ta lama/kesme diski
- 9 Sıkı tırma somunu

2.3. Gürültü/Titre im Bilgileri

De i iklikleri, teknik ilerlemelere yansıtmayı taahhüt etme hakkımızı saklı tutarız.

- D_{max} = maksimum ta lama diski çapı
 n = yüksüz hız
 M = mil yivi
 P_1 = nominal giri
 a_{nw} = el-kol bölgesindeki tipik olarak ominal hızlanma

Tipik A-nominal ses seviyesi:

L_{PA} = akustik basınç seviyesi

L_{WA} = akustik güç seviyesi

Çalı ma esnasında akustik seviye, 85 dB(A)'yi a abilir.



Kulak koruyucuları takınız!

m = Kütle

Ölçülen de erler, EN 60745'e göre belirlenmi tir.

Beyan edilen spesifikasyonlar, toleranslara tabidir (ilgili mevcut standartlarda belirtildi i gibi).

2.4. CE Uygunluk Beyannamesi

Yalnızca kendi sorumlulu umuz altında "Teknik Veriler" kapsamında tanımlanan ürünün, a a ıdaki standartlara veya standardizasyon belgelerine uygun oldu unu beyan ederiz: 2006/42/EEC, 2004/108/EC, 2006/95/EC direktiflerinin hükümlerine göre UNE EN 60745-2-3:2011

Ramiro de la Fuente
Yönetici Müdür



3. Montaj

3.1. Koruyucu Cihazların Montajı



Makinenin kendisi üzerinde herhangi bir i lem yapmadan önce ebeke prizinden çekiniz.

Zımparalama ile ilgili Koruma Mahfazası

Koruma mahfazasının kodlama tu ları, mil rakoru ile uyu uncaya kadar koruma mahfazasını 6 makinenin mil rakoru üzerine yerle tiriniz. Bunu yaparken serbest bırakma vidasına 1 basın ve basılı tutun.

Koruma mahfazasının 6 pozisyonunu i prosesinin gereksinimlerine ayarlayınız. Bunun için serbest bırakma vidasını 1 yukarı do ru tutun ve koruma mahfazasını 6 gerekli pozisyona do ru döndürünüz.

Operatör yönünde kıvılcımı engelleyecek ekilde koruma mahfazasını 6 ayarlayınız.

Koruma mahfazası 6 sadece serbest bırakma vidasının 1 çalı ması üzerine döndürülebilir! Aksi halde, elektrikli alet herhangi bir durum altında kullanılmaya devam edilemez ve satı servis acentesine gönderilmelidir.

Yedek kulp

Makinenizi yalnızca yedek kulpla 4 birlikte çalı tırınız.

Çalı ma yöntemine ba lı olarak yedek kulpu 4 makinenin sa ına veya soluna do ru sıkınız.

3.2. Ta lama Aletlerinin Takılması



Makinenin kendisi üzerinde herhangi bir i lem yapmadan önce ebeke prizinden çekiniz.

Ta lama ve kesme diskleri, çalı rken çok ısınabilir; so uyana kadar dokunmayınız.

Ta lama makinesi milini **5** ve montajı yapılacak tüm parçaları temizleyiniz.

Ta lama aletlerinin sıkı tırılması ve gev etilmesi için ta lama makinesi milini, mil kilitleme dü mesi **2** ile birlikte kilitleyiniz.

Mil kilitleme dü mesini yalnızca ta lama makinesi mili durmu haldeyken harekete geçiriniz. Aksi halde, makine hasar görebilir.

Ta lama/Kesme Diski

Ta lama aletlerinin boyutlarına dikkat ediniz. Montaj deli inin çapı, oynama yapmadan montaj flan ına uygun gelmelidir. Daraltıcılar veya adaptörler kullanmayınız.

Elmas kesme diskleri kullanıldı ında, elmas kesme diski üzerindeki dönü yönü okunun ve makinenin dönü yönünün (makine kafası üzerindeki dönü yönü okuna bakınız).

Aynı olmasına dikkat ediniz. (7 8 9)

Montaj sırası için grafik sayfasına bakınız. Ta lama/kesme diskini tutturmak için sıkı tırma somununu **9** sıkınız ve iki delikli somun anahtarı ile sıkı tırınız.



Ta lama aleti monte edildikten sonra ve makine açılmadan önce, ta lama aletinin do ru ekilde monte edildi ini ve serbest ekilde döndü ünü kontrol ediniz. Ta lama aletinin, koruma mahfazasına veya di er parçalara sürtünmedi inden emin olunuz.

3.3. Onaylı Ta lama Aletleri

Bu kullanma kılavuzunda bahsi geçen tüm ta lama aletleri kullanılabilir.

Kullanılan ta lama aletlerinin izin verilen hızı [rpm] veya çevresel hızı [m/s], en az tabloda verilen de erlere uymalıdır.

Bu yüzden, ta lama aletinin üzerindeki izin verilen dönü /çevresel hızı riayet ediniz.

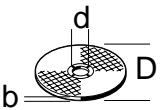
	máx [mm]	[mm]		
	D	b	d	[min ⁻¹] [m/s]
	115	6	22,2	11 000 80
	125	6	22,2	10 500 80

3.4. Toz/Tala Çıkarımı

Kur un içeren kaplamalar, bazı ah ap türleri, mineraller ve metal gibi malzemelerden kaynaklanan tozlar, insan sa lı ı için zararlı olabilir. Tozlara dokunulması veya onların solunması, alerjik reaksiyonlara neden olabilir ve/veya kullanıcı veya izleyiciler için solunum enfeksiyonlarına yol açabilir.

Me e a acı ve kayın a acı tozları gibi bazı tozlar, özellikle ah ap i lem katkı maddeleri (kromat, ah ap koruyucu) ile birlikte kansere yol açan unsurlar olarak dü ünülmektedir. Asbest içeren malzemeler yalnızca uzmanlar tarafından kullanılabilir.

- Mümkün oldu u zaman toz çıkarma parçası kullanınız.
- Çalı ma yerinde iyi havalandırma sa layınız.
- P2 filtre sınıfı bir solunum aygıtı takılması tavsiye edilir.

Çalı ılacak malzemeler ile ilgili ülkenizdeki ilgili yönetmeliklere riayet ediniz.

4. Çalı tırma

4.1. Çalı tırma lemi

Do ru ebeke voltajına riayet ediniz: Güç kayna ı voltajı, makinenin isim plakasında belirtilen voltaja uygun olmalıdır. 230 V i aretli elektrikli aletler 220 V ile de çalı abilir.

Yeterli rezerv kapasitesine sahip olmayan veya ba latma akım yükseltmeli uygun voltaj kontrolü ile donatılmayan mobil jeneratörlerden gelen güçle makine çalı tırıldı ında, makinenin açılmasına müteakip performans kaybı veya dengesiz davranı lar ortaya çıkabilir.

Lütfen kullanılmakta olan elektrik jeneratörünün uygunlu una, özellikle ebeke voltajı ve frekansı hususuna riayet ediniz.

Açma ve Kapama

Elektrikli aleti çalı tırmak için Açma/Kapama dü mesini **3** ileri do ru ittirin.

Açma/Kapama dü mesini **3** kilitlemek için, mandalla kilitlenceye kadar Açma/Kapama dü mesini 3 ön tarafta a a ıya do ru bastırınız.

Elektrikli aleti kapatmak için, Açma/Kapama dü mesini **3** serbest bırakın veya kilitlenmi ise, Açma/Kapama dü mesinin **3** arkasından kısa süreyle ittiriniz ve daha sonra onu serbest bırakınız.

Kullanmadan önce ta lama aletlerini kontrole diniz.

Ta lama aleti düzgün ekilde monte edilmelidir ve serbest ekilde hareket edebilmelidir. Yüksüz olarak en az bir dakika boyunca bir test çalı tırması yapınız. Hasarlı, merkez dı ı veya titre im yapan ta lama aletlerini kullanmayınız. Hasarlı ta lama aletleri fırlayabilir ve yaralanmalara neden olabilir.

4.2. Çalı ma Tavsiyesi

- Yapısal duvarlardaki yuvalar kesildi inde dikkatli ekilde çalı ınız; "Yapılar ile ilgili Bilgiler" Bölümüne bakınız.
- Kendi a ırlı ından dolayı sabit ekilde kalamıyorsa i parçasını sıkı tırınız.
- Durmu hale gelmesi için makineye çok a ır ekilde baskı uygulamayınız.
- Ta lama ve kesme diskleri, çalı ırken çok ısınabilir; so uyana kadar dokunmayınız.

Kaba Ta lama

Asla kaba ta lama için kesme diski kullanmayınız.

En iyi kaba ta lama sonuçları, makine, 30° ila 40° bir açıda ayarlandı nda elde edilmektedir. Orta derecede bir basınçla makineyi arkaya ve öne do ru hareket ettiriniz. Bu şekilde i parçası çok ısınmayacaktır, rengi bozulmayacaktır ve yivli yapılar oluşmaz.

Metal Kesme

Kesim yapıldı nda, kesilen malzemeye uyarlayarak orta derecede besleme ile çalı nınız. Kesme diski üzerine basınç uygulamayınız ve makineyi e meyiniz ve sallandırmayınız.

Yana do ru basınç uygularken kesme disklerinin altına çalı ma hızını dü rümeziniz.

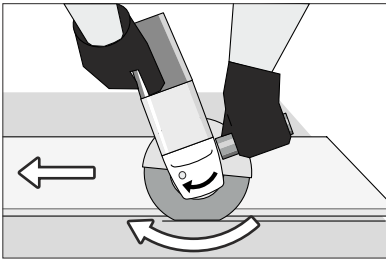

Makine her zaman yukarı ta lama hareketinde çalımalıdır. Aksi halde, kesimden kontrolsüz ekilde dışarı itilerek tehlike ortaya çıkabilir.

Profiller veya kare çiteler kesildi inde, en küçük çapraz kesitte çalı ma en iyi sonucu verir.

Ta Kesme

Makine yalnızca kuru kesim/ta lama için kullanılabilir.

Ta kesimi için elmas kesme diskinin kullanılması en iyi sonucu verir.

Makineyi açın ve kesme kılavuzunun ön parçasını i parçasın üzerine yerle tiriniz. Çalı lı olacak malzemeye uyarlayarak orta derecede besleme ile makineyi kaydırınız.

Örne in yüksek çakıl içerikli beton gibi özellikle sert malzemelerin kesilmesi için elmas kesme diski, a ırı ısınabilir ve sonuç olarak hasar görebilir. Bu, elmas kesme diski ile dairesel kıvılcım çıkararak ve dönerek açık ekilde kendisini gösterir.

Bu durumda, kesim i lemini yarıda bırakın ve yüksek olarak maksimum hızda kısa bir süre boyunca makinenin çalıarak elmas kesme diskini so utmasına izin veriniz.

Fark edilebilir ekilde azalan i ilerlemesi ve dairesel kıvılcımlanma, körelmi hale gelen elmas kesme diskinin belirtileridir. A ındırıcı malzemede (örne in; kireçli kum tu la) kısa süreli kesim, diski tekrar keskin hale getirebilir.

Yapılar ile ilgili Bilgiler

Yapısal duvarlardaki yuvalar, DIN 1053 Bölüm 1 Direktifine veya ülkeye özgü yönetmeliklere tabidir. Bu yönetmeliklere tüm ko ullar altında riayet edilecektir. Çalı maya ba lamadan önce sorumlu yapı mühendisine, mimara veya inaat denetçisine danı nınız.

5. Bakım ve Servis

5.1. Bakım ve Temizlik

Makinenin kendisi üzerinde herhangi bir i lem yapmadan önce ebeke prizinden çekiniz.

Güvenlik ve do ru çalı ma için her zaman makineyi ve havalandırma deliklerini temiz tutunuz.

A ırı çalı ma ko ullarında iletken tozlar, metalle çalı ma yapılması halinde makine içerisinde birikebilir. Makinenin koruyucu yalıtımı bozulabilir. Artık akım sisteminin (RCD) monte edilmesi ve havalandırma delikleri dışı arısına çok sık üfleme yapılmasının yanı sıra böyle durumlarda sabit çıkarma sisteminin kullanılması tavsiye edilmektedir.

Lütfen aksesuarı(ları) dikkatli bir şekilde saklayınız ve kullanınız. malat ve test prosedürlerine dikkat edilmesine ra men makine arıza yaparsa, tamirat, Stayer elektrikli aletler ile ilgili bir satı sonrası servis merkezi tarafından yapılmalıdır. Tüm yazı malar ve yedek parça sipari lerinde lütfen her zaman makinenin tip plakası üzerinde verilen ürün numarasını belirtiniz.

UYARI! Yeni 3-di li prizin 2-telli kabloya ba lanması ile ilgili önemli talimatlar. Kablodaki teller, a a ıdaki koda göre renklidirler:

Sünmez kablo

Elektrik=kahverengi	Yalnızca kalifiye profesyonel ki i tarafından takılacaktır
Nötr=mavi	

Mavi veya kahverengi teli, prizin topraklı terminaline ba lamayınız.

Önemli: Herhangi bir nedenden dolayı kalıplanmı fi , bu elektrikli aletin kablosundan çıkarılırsa, güvenlik ortadan kalkar.

5.2. Satı Sonrası Servis ve Mü teri Hizmetleri

Satı sonrası servisimiz, yedek parçanın yanı sıra ürününüzün bakım ve tamiri ile ilgili sorularınıza yanıt verir. Yedek parçalar ile ilgili büyütülmü görüntüler ve bilgiler a a ıda da bulunabilir:

www.grupostayer.com

mü teri danı manlarımız, ürünlerin ve aksesuarların en iyi şekilde satın alınması, uygulanması ve ayarlanması hususunda sorularınıza cevap verir.

5.3. Elden Çıkarma

Makine, aksesuarlar ve ambalaj çevre dostu bir geri dönü üm için sınıflandırılmalıdır.

Yalnızca AB ülkeleri için:

Elektrikli aletleri, evsel atıklarla birlikte elden çıkarmayınız!



Elektrikli ve Elektronik Ekipman Atı ı ile ilgili 2002/96/EC Avrupa Yönetmeli i ve onun uluslar arası alanda uygulamasına göre artık kullanılmayan elektrikli aletler, ayrı bir ekilde toplanmalı ve çevresel olarak do ru bir şekilde elden çıkarılmalıdır.

Bildirim yapılmadan de i ime tabidir.

T.C. Gümrük ve Ticaret Bakanlığı ı Tüketicinin Korunması ve Piyasa Gözetimi Genel Müdürlü ü kararları gere i bu ürünün kullanım ömrü 10 yıldır.

thalatçı Firma: Fi ek Hırdavat Ticaret ve Sanayi A. .

Adres: Esen ehir Mah. Muhterem Sok. No. 56/1 Yukarı Dudullu - Ümraniye - Tel: 216 499 11 35
istanbul - Türkiye

malatçı/ hracatçı Firma: Stayer Iberica, SA.

Adres: Area Empesarial Andalucia – Sector I Calle Sierra de Cazorla No.7

C.P.28320 Pinto

Madrid – SPANYA

TEKNİK SERVİSLERİSTES

FİRMA ADI	BÖLGE	İL	TEL NO	ADRES
Demir Bobinaj	Akdeniz	Adana	0322 352 97 95	Karasoku Mah. Kızılay Cad. Görgün Pasajı No. 12 - Adana
Erol Teknik	Akdeniz	Adana	0322 359 62 83	Ulucami Mah. 17 Sok. No.2/A Seyhan - Adana
Faz Makine Bobinaj	Akdeniz	Antalya	0242 346 58 76	Sanayi Sitesi 663 Sok. No.24 - Antalya
Uzmanlar Bobinaj	Akdeniz	Antalya	0242 221 12 44	Akdeniz Sanayi Sitesi 5007 Sok. No.56 - Antalya
Yıldız Bobinaj	Akdeniz	Antalya	0532 794 74 61	Sanayi Sitesi 4. Blok No.26 Manavgat - Antalya
Arpense Bobinaj	Akdeniz	Hatay	0326 215 23 11	Harap Arası Mah. 4. Ada Çar ısı No.17 - Hatay
Ta kın Bobinaj	Akdeniz	Hatay	0242 215 75 51	Yavuz Salı Sk. 1. Cadde No.11 - Hatay
Ulusal Teknik	Akdeniz	skenderun	0326 616 09 31	Sanayi Sitesi 324/1 Sok. No.8 - skenderun
Fla Hırdavat	Akdeniz	Mersin	0324 336 02 32	Zeytinlibahçe Cad. 4819 Sok. No.15/D - Mersin
Öz I klar Elektrik	Akdeniz	Mersin	0324 614 48 07	Tekke Mah. 3704 Sok. No.8 Tarsus - Mersin
Faysal Kaya Bobinaj	Do u Anadolu	Batman	0488 212 31 15	Yeni Mah. Cad. No.97 - Batman
Teknik Makine Bobinaj	Do u Anadolu	Erzurum	0442 243 17 34	Sanayi Demirciler Sitesi 1.Blok - Erzurum
Yılmaz Bobinaj	Do u Anadolu	Erzurum	0442 451 40 95	Ziya Pa a Cad. A a ı Mah. spir - Erzurum
Ba kent Bobinaj	Do u Anadolu	Malatya	0422 323 79 51	Dabakhane Mah. Ptt Sok. Sarıbeyo lu hanı No.13 - Malatya
Emeki Bobinaj	Ege	Afyon	0272 212 11 32	Dumlupınar Mah. Menderes Cad. Karahisar Cad. Karahisar Apt. A Blok No.2 - Afyon
Artemis El Aletleri	Ege	Aydın	0256 316 24 20	Y. Sanayi Sitesi D/14 Blok 533 Sok. No.122 Nazilli - Aydın
ahin Bobinaj Makine	Ege	Çanakkale	0543 242 51 05	stiklal Cad. No.154 Biga - Çanakkale
Do an Bobinaj	Ege	Denizli	0258 264 55 15	Bakırlı Mah. 158 Sok. Sedef hanı No.18 - Denizli
Ünaldı Bobinaj	Ege	Denizli	0258 265 48 42	1. Sanayi Sitesi 160 Sok. No.34 - Denizli
zmir Bobinaj	Ege	Isparta	0246 223 23 18	Yeni Sanayi Sitesi 6. Blok No.28 - Isparta
Birlik Bobinaj	Ege	zmir	0232 458 39 42	2824 Sok. No.18/1 1. Sanayi Sitesi - zmir
Karde ler Bobinaj	Ege	zmir	0232 441 52 51	1301 Sok. No.55/A Çankaya - zmir
Kent Bobinaj	Ege	zmir	0232 328 10 33	8780-33 Sokak No.50 Ata Sanayi Sitesi, Çi li - zmir
Özgür Bobinaj	Ege	zmir	0232 459 45 39	1204. Sok. No.1/B Ege Merkezi - Yeni ehir - zmir
Platin Trafo	Ege	zmir	0232 237 49 10	629 Sok. No.26/28 irinyer - zmir
Manisa Güçlü Bobinaj	Ege	Manisa	0236 233 38 00	Kenan Evren San. Sitesi 5302 Sok. No.6 - Manisa
Bodrum Makine	Ege	Mu la	0252 313 27 42	Göltürkbükü Mah. Sanayi Sitesi - Ethem Demiröz Sok. No.8 Bodrum - Mu la
Ba er Bobinaj	Ege	U ak	0276 215 15 96	slice Mah. Ada Sok. No.14/B - U ak
Voltam Bobinaj	G.Do u Anadolu	Diyarbakır	0412 237 60 21	1. Sanayi Sitesi, B5 Blok. No.6 - Diyarbakır
Ümit Elektronik	G.Do u Anadolu	Erzincan	0446 224 08 01	Yeni Sanayi Sitesi 5. Sokak No. 2 - Erzincan
Alaattin Bencan Elektrik	G.Do u Anadolu	Gaziantep	0342 325 03 28	Ye ilova Mah. Korutürk Cad. No.124-A - Gaziantep
Çözüm Bobinaj	G.Do u Anadolu	Gaziantep	0342 231 95 00	smet Pa a Mah. İk Belediye Ba kanı Cad. No.3/C - Gaziantep
Japon Hasan	G.Do u Anadolu	Gaziantep	0342 218 02 81	Karatarla Mah. Söylemez Pasajı 194/2 - Gaziantep
Bayram Bobinaj	G.Do u Anadolu	Kahramanmara	0344 231 08 26	Menderes Mah. Girne Cad. No.52 - Kahramanmara
Hakan Bobinaj	G.Do u Anadolu	anlıurfa	0342 646 92 01	Sanayi Sitesi Cesur Cad. No.19 - anlıurfa
Geli mi El Aletleri	ç Anadolu	Ankara	0312 385 90 98	43 A Sok. Ticaret Hanı No.5 Ostim - Ankara
Tezcan Elektrik Bobinaj	ç Anadolu	Ankara	0312 354 80 21	42/A Sokak No.33 Ostim - Ankara
Özkan Bobinaj	ç Anadolu	Çorum	0364 224 75 97	G. Bey Mah. Kubbeli Cad. No.77 - Çorum

Öz Teknik Bobinaj	ç Anadolu	Eski ehir	0532 783 22 26	75. Yıl Mah. Teksan E/4 Blok No.8 -Eski ehir
Onur Bobinaj	ç Anadolu	Kahramanmara	0344 236 10 24	Yeni Sanayi Sitesi 23. Çar ı No.33 - Kahramanmara
Özpa Elektrik Bobinaj	ç Anadolu	Karaman	0536 647 26 24	Yeni Sanayi Sitesi 676 Sok. No.16 - Karaman
Ahmet Varol Akın Elektrik	ç Anadolu	Kayseri	0352 336 41 23	Eski Sanayi Bölgesi 5. Cad. No.8/D - Kayseri
Ankaralı Elektrik Tic. Ltd. ti.	ç Anadolu	Kayseri	0352 336 42 16	Sanayi Bölgesi 3. Cad. No.43 Kocasinan - Kayseri
Sözenler Bobinaj	ç Anadolu	Konya	0332 342 63 18	Fevzi Çakmak Mah. Komsan Merkezi Anamur Sok. No.8 - Konya
Teknik Yavuz Bobinaj	ç Anadolu	Konya	0332 235 23 07	Fatih Mah. Karatay Sanayi Sitesi Çelik Sok. No.7 Selçuklu - Konya
Yavuzhan Bobinaj	ç Anadolu	Konya	0332 233 29 60	Karatay San. Çobandede Sok. No.20 - Konya
Emek Motor	ç Anadolu	Ni de	0532 577 22 90	Eski Sanayi Sitesi 1. Blok No.2 - Ni de
Fikri Bursal O uzhan Bobinaj	ç Anadolu	Sivas	0346 223 47 92	ehitler Cad. No.27 - Sivas
Samim Yurtbay Bobinaj	Karadeniz	Bartın	0378 228 45 03	Yeni Sanayi Sitesi 2 Nolu Sok. No.25 - Bartın
Özoto Rady. Nalb. San. Tic. Ltd. ti.	Karadeniz	Bolu	0374 215 22 94	Sanayi Sitesi 4.Blok No.4 - Bolu
Teknik Bobinaj	Karadeniz	Düzce	0380 524 57 23	erefiye Mah. Çınar Sok. No.18/C - Düzce
Özcan Bobinaj	Karadeniz	Giresun	0454 212 17 35	H. Siyam Mah. Fatih Cad. No.94/B - Giresun
Damla Elektrik Bobinaj	Karadeniz	Karabük	0370 412 77 00	Hürriyet Mah. Akta Sok. No.17/B - Karabük
Teknik Bobinaj	Karadeniz	Kastamonu	0366 212 62 26	nönü Mah. nebolu Cad. Sanayi Çar ısı No.132 - Kastamonu
Kahvecio lu Elektrik	Karadeniz	Ordu	0452 233 13 35	Durgöl Mah. Atatürk Bulvarı No.205 - Ordu
Akı Bobinaj	Karadeniz	Samsun	0362 238 07 23	Sanayi Sitesi Ulu Cad. No.31/B Samsun
Aksa Bobinaj	Karadeniz	Samsun	0362 238 88 38	Gülsan Sanayi Sitesi Ali Rıza Bey Bulvarı No.25/A - Samsun
Çetin Elektrik Bobinaj	Karadeniz	Tokat	0356 214 63 07	Sanayi Sitesi Cami Altı No.22 - Tokat
Jet Teknik	Karadeniz	Trabzon	0462 225 08 81	1 Nolu Erdo du Mah. Nazıfbey Sok. No.17/A - Trabzon
Kalyon So utma	Karadeniz	Trabzon	0462 223 47 62	Gülbahar Hatun Mah. Mumcular Sok. No.21 - Trabzon
Saran Bobinaj	Karadeniz	Trabzon	0462 325 45 64	De irmendere Mah. Rize Cad. Altın Sok. No. 6 - Trabzon
Tiryaki Bobinaj	Karadeniz	Trabzon	0462 325 25 93	Büyük Sanayi Sitesi Sosyal Hizmet Binası No.12 De irmendere - Trabzon
Ermak Ticaret	Karadeniz	Zonguldak	0372 316 11 79	Meydanba ı Cad. No.77/B Karadeniz Ere lisi - Zonguldak
Özkan Bobinaj	Marmara	Balıkesir	0266 244 80 80	Epe Mah. Avdan Sokak No.9/2 - Balıkesir
Süper Teknik	Marmara	Bursa	0224 272 07 03	Kırcaali Mah. Namık Kemal Sok. No.1/3 - Bursa
Vokart LTD	Marmara	Bursa	0224 441 57 00	Gazlılar Cad. Eriklibahçe Sok. No.6-B 7-B Osmangazi - Bursa
Altinel Bobinaj	Marmara	stanbul	0216 540 28 77	Yukarı Dudullu Bostancı Yolu Kerem Sok. No.2/A Ümraniye - stambul
Baysal Makine San. Ve Tic. Ltd. ti.	Marmara	stanbul	0216 488 31 58	Çavuş o lu Mah. Namık Kemal Sok. No.13C Kartal - stambul
Birlik Elektromekanik	Marmara	stanbul	0212 222 94 66	Perpa Tic. Merkezi B Blok 4. Kat No.318 i li - stambul
Can Dalgıç Pompa	Marmara	stanbul	0216 493 24 22	Aydintepe Mah. Karınca Sok. No.11 Tuzla - stambul
Erdo an Elektrik Bobinaj Atölyesi	Marmara	stanbul	0212 520 54 65	Küçükpazar Mah. Yeni Hayat Sok. No.6/1 - stambul
Fi ek Hırdavat Ticaret ve Sanayi A. .	Marmara	stanbul	0216 499 11 35	Esen ehir Mah. Geçici 131 Sk. No:56/1 Y. Dudullu - Ümraniye - stambul
Furkan Elektronik	Marmara	stanbul	0212 482 33 54	Aksınal Sanayi Sitesi C Blok No.13 Topkapı - stambul
Gül Makine	Marmara	stanbul	0532 407 10 66	Ba cılar Güngören Sanayi Sitesi Çar ı Grubu No.46 kitelli - stambul
Gül ah Elektrik	Marmara	stanbul	0212 875 78 92	Mermerciler Sanayi Sitesi 1. Cad. No.11 Beylikdüzü - stambul
Korkut Bobinaj	Marmara	stanbul	0212 249 10 99	Per embe Pazarı Cad. Kale Han No.25 Karaköy - stambul
Okurt Elektrik	Marmara	Kocaeli	0262 644 90 44	Gaziler Mah. brahim A a Cad. No.247-A Gebze - Kocaeli
Teknik Karot Bobinaj	Marmara	Kocaeli	0262 642 26 86	Gaziler Mah. brahim A a Cad. No.159 Gebze - Kocaeli
Osman Kaymaz	Marmara	Tekirda	0282 673 36 58	Yeni Sanayi Sitesi 5. Blok No.6 Çorlu - Tekirda

1. Zasady bezpieczeństwa

1.1. Bezpieczeństwo podczas szlifowania, szlifowania papierem ciernym, czyszczenia powierzchni szczotki drucianej lub podczas cięcia tarczami ciernymi

Opisywane elektronarzędzie jest przeznaczone do pracy jako zwykła szlifierka, szlifierka na papier cierny, urządzenie do czyszczenia powierzchni szczotki drucianej lub do cięcia tarczami ciernymi. Należy przeczytać wszystkie ostrzeżenia i instrukcje bezpieczeństwa. Niestosowanie się do tych instrukcji może spowodować porażenie prądem, pożar i/lub ciężkie obrażenia ciała.

Elektronarzędzie to nie jest zalecane do polerowania. Operacje, do których elektronarzędzie to nie jest przeznaczone, mogą stwarzać zagrożenie i powodować obrażenia ciała.

Nie należy korzystać z osprzętu, który nie jest specjalnie zaprojektowany i zalecany przez producenta elektronarzędzia. Sam fakt, że jakie narzędzie może być umocowane w elektronarzędziu, nie zapewnia bezpiecznej pracy.

Prędkość znamionowa osprzętu powinna być co najmniej równa maksymalnej prędkości podanej na elektronarzędziu. Akcesoria uruchomione szybciej niż ich prędkość znamionowa mogą pęknąć i rozpaść się na kawałki.

Rednica zewnętrzna i grubość narzędzia musi mieścić się w zakresie parametrów znamionowych elektronarzędzia. Akcesoria o niewłaściwym rozmiarze nie mogą być odpowiednio zabezpieczone, ani kontrolowane.

Rednica otworu ciernicy, kołnierzy, tarcz lub innych narzędzi powinna być właściwie dopasowana do wrzeciona elektronarzędzia. Akcesoria z otworami, które nie pasują do sprzętu mocującego cęgi elektronarzędzia będą obracać się bez należytego wyważenia, nadmierne wibrowanie i mogą spowodować utratę kontroli nad sprzętem. Nie używaj uszkodzonych akcesoriów. Przed każdym użyciem skontroluj osprzęt, taki jak ciernice - czy nie są wyszczerbione i pęknięte, tarcze mocujące - czy nie mają pęknięć, wyrw lub nie są nadmiernie zużyte, szczotki druciane - czy nie mają luźnych lub popękanych drutów. Jeżeli elektronarzędzie lub któreś z akcesoriów spadnie, należy je sprawdzić pod kątem uszkodzeń lub zainstalować nieuszkodzony osprzęt. Po kontroli i zamontowaniu narzędzia, należy stan samemu oraz ustawić osoby postronne z dala od płaszczyzny obrotu narzędzia i uruchomić elektronarzędzie przy maksymalnej prędkości obrotowej bez obciążenia przez jedną minutę. Uszkodzone narzędzia zwykle rozpadają się podczas tego testu.

Stosować środki ochrony osobistej. W zależności od wykonywanej pracy, należy używać osłony twarzy, gogli ochronnych lub okularów. W stosownych przypadkach, należy nosić maski przeciwpyłową, ochroniacze na uszy, rękawice i fartuch, który zatrzyma drobiny materiału ciernego i obrabianego przedmiotu.

Sprężyna ochronna na oczy musi być zdolna do zatrzymania latających odpadków powstających podczas różnych operacji. Maski przeciwpyłowa lub oddechowa powinna filtrować cząsteczki wytwarzane podczas pracy. Długotrwałe narażenie na duży natężenie hałasu może spowodować utratę słuchu.

Osoby postronne powinny znajdować się w bezpiecznej odległości od miejsca pracy. Każdy, kto wchodzi do strefy roboczej musi założyć środki ochrony osobistej. Fragmenty obrabianego przedmiotu lub części tego narzędzia mogą odlecieć i spowodować obrażenia poza bezpośrednio obszarem roboczym.

Elektronarzędzie należy trzymać tylko za izolowane powierzchnie uchwytów podczas wykonywania cięcia, gdzie narzędzie robocze może zetknąć się z ukrytymi przewodami elektrycznymi lub z własnym kablem. Kontakt z przewodem pod napięciem spowoduje, że również części metalowe elektronarzędzia znajdą się pod napięciem i mogą porazić operatora.

Trzymaj przewód z dala od wirującego narzędzia. W razie utraty kontroli nad sprzętem, kabel może zostać przecięty lub wkręcony, a dłoń lub ręką operatora może być wciągnięta przez wirujące narzędzie.

Nigdy nie odkładaj elektronarzędzia dopóki jego narzędzie nie zatrzyma się całkowicie. Wirujące osprzęt może zahaczyć o powierzchnię i spowodować utratę kontroli nad elektronarzędziem.

Nie należy uruchamiać elektronarzędzia podczas przenoszenia go przy swoim boku. Przypadkowy kontakt z wirującym narzędziem może spowodować wkręcenie ubrania i przycięgnięcie osprzętu do ciała.

Regularnie czyść otwory wentylacyjne elektronarzędzia. Wentylator silnika wciąga kurz do środka obudowy, a nadmierne nagromadzenie sproszkowanego metalu może powodować zagrożenia elektryczne.

Nie używaj elektronarzędzia w pobliżu materiałów łatwopalnych. Iskry mogą zapalić te materiały.

Nie korzystaj z akcesoriów, które wymagają płynnych chłodziw. Użycie wody lub innych cieczy chłodzących może spowodować porażenie prądem.

1.2. Odrzut i ostrzeżenia z nim związane

Odrzut jest nagłą reakcją elektronarzędzia na zablokowanie lub zawadzenie obracającego się narzędzia, takiego jak ciernica, talerz szlifierski, szczotka druciana itd. Zablokowanie prowadzi do nagłego zatrzymania narzędzia roboczego. Niekontrolowane elektronarzędzie zostanie przez to szarpnięte w kierunku przeciwnym do kierunku obrotu narzędzia roboczego. Ruch ciernicy uzależniony jest wtedy od kierunku ruchu ciernicy w miejscu zablokowania. Oprócz tego ciernice mogą się również złamać. Odrzut jest następstwem niewłaściwego lub błędnego użycia elektronarzędzia. Można go uniknąć przez zachowanie opisanych poniżej odpowiednich środków ostrożności.

Elektronarz dzietrzy ma mocno i ustawi swoje ciało i rami , tak aby móc przeciwstawi si siłom odrzutu. Zawsze nale y u ywa uchwytu dodatkowego, je li został dostarczony, dla maksymalnej kontroli nad odrzutem lub reakcj momentu obrotowego podczas rozruchu. Operator mo e kontrolowa reakcje momentu lub siły odrzutu, je li zastosuje odpowiednie rodki ostro no ci.

Nie wolno trzyma r ki w pobli u obracaj cego si narz dzia. Narz dzie takie mo e odbi do tyłu i uderzy w r k .

Nie stawa w miejscu, w którym znajdzie si elektronarz dzie po wyst pieniu odrzutu. Odrzut wyrzuci narz dzie w kierunku przeciwnym do ruchu tarczyw w miejscu zablokowania.

Zachowa szczególn ostro no podczas obróbki naro ników, ostrych kraw dzi itp. Unika podrzucania i obijania narz dzie m o ró ne objekty. Naro niki, ostre kraw dzie lub obijanie sprzyjaj zaczepianiu si narz dzi obrotowych i mog spowodowa utrat panowania nad sprz tem lub odrzut.

Nie nale y zakłada ła cuchowych tarczrze biarskich, czy z batych brzeszczotów. Tarcze takie cz spowoduj odrzut i utrat kontroli nad elektronarz dziem.

1.3. Dodatkowe wskazówki dotycz ce bezpiecze stwa przy szlifowaniu i ci

U ywa wył cznie ciernic zalecanych do posiadanego elektronarz dzia oraz specyficznej osłony zaprojektowanej dla danej tarczy. Tarcze, dla których urz dzenie to nie zostało zaprojektowane, nie mog by odpowiednio zabezpieczone i stwarzaj zagro enie.

Oslona musi by dobrze przymocowana do elektronarz dzia, a jej ustawienie musi gwarantowa jak najwi kszy stopie bezpiecze stwa. Oznacza to, e zwrócona do osoby obsługuj cej cz ciernicy ma by w jak najwi kszym stopniu osłoni ta. Osłona ma ochrania osob obsługuj c przed odłamkami i przypadkowym kontaktem ze ciernic .

ciernic mo na u ywa tylko do prac dla nich przewidzianych. Nie nale y np. nigdy szlifowa boczni powierzchni ciernicy tarczowej do ci cia. Tarczowe ciernice tn ce przeznaczone s do usuwania materiału kraw dzi tarczy; siły boczne oddziałuj ce na te tarcze mog spowodowa ich zniszczenie.

Zawsze u ywa nieuszkodzonych kołnierzymocuj cych o odpowiednim rozmiarze i kształcie do wybranej tarczy. Odpowiednie kołnierze mocuj ce podtrzymuj tarcz , zmniejszaj c tym samym prawdopodobie stwo jej p kni cia. Kołnierze do tarcz tn cych mog by inne, ni kołnierze do ciernic.

Nie u ywa zu ytych ciernic odwi kszych elektronarz dzi. Tarcze przeznaczone do wi kszych elektronarz dzi nie nadaj si do wyszych pr dko ci mniejszego narz dzia i mog si rozpa .

1.4. Dodatkowe zasady bezpiecze stwa dotycz ce ci cia ciernicami

Nie „zakleszcza ” tarczy cierniej tn cej ani jej nadmiernie nie naciska . Nie nale y próbowa ci zbyt gł boko. Przeci ona ciernica jest bardziej podatna na skr canie lub zakleszczanie si w naci ciu oraz zwi ksza mo liwo odrzutu lub złamania tarczy.

Nie ustawia si na przedłu eniu linii obracaj cej si tarczy b d za ni . Kiedy tarcza, w obrabianym miejscu, oddala si od ciała operatora, ewentualny odrzut mo e wypchn ciernic i odrzuci j bezpo rednio na niego.

Gdy tarcza zakleszczy si l ub przerwie ci cie z jakiegokolwiek powodu, nale y wył czy elektronarz dzie i przytrzyma je nieruchomo, a narz dzie zatrzyma si całkowicie. Nigdy nie próbowa odsuwa tarczy tn cej od naci cia, gdy jest ona w ruchu, gdy w przeciwnym razie mo e nast pi odrzut. Nale y zbada przyczyn zakleszczania si tarczy i podj działania naprawcze w celu jej wyeliminowania.

Nie rozpoczyna ponownie ci cia w obrabianym elemencie. Nale y poczeka ,a tarcza osi gnie pełn pr dko i wtedy ponownie ostro nie wprowadzi j do naci cia. Tarcza mo e zakleszczy si , wyskoczy w gór lub odbi do tyłu, gdy elektronarz dzie zostanie uruchomione wtedy, gdy jest ona zagł biona w obrabianym materiale.

Panele lub inne elementy ponadwymiarowe nale y podeprze , aby zminimalizowa ryzyko zakleszczenia tarczy i odrzutu. Du e płyty maj tendencj do wyginania si pod własnym ci arem. Dlatego nale y umie ci podparcie pod obrabianym przedmiotem w pobli u linii ci cia i blisko kraw dzi obrabianego elementu po obu bokach tarczy.

Nale y zachowa szczególn ostro no w przypadku wykonywania ci w gł bnych w istniej cych cianach lub w innych pustych przestrzeniach. Wystaj ca tarcza mo e przeci rur gazow , wodn , instalacj elektryczn lub przedmioty, które mog spowodowa odrzut.

1.5. Ostrze enia dotycz ce bezpiecze stwa podczas szlifowania papierem ciernym

Nie nale y u ywa zbyt du ego papieru ciernego. Stosowa si do zalece producenta, przy wyborze papieru ciernego. Du y papier cierny wystaj cy poza obr b tarczy szlifierskiej grozi pokaleczeniem i mo e spowodowa wyszczerbienie, oderwanie si tarczy lub odrzut.

1.6. Zasady bezpiecze stwa podczas pracy z u yciem szczotek drucianych

Nale y by wiadomym tego, e druty ze szczotki s wyrzucane nawet podczas zwykłej pracy. Nie przeci a drutów poprzez nadmierne obci anie szczotki. Druty ze szczotki mog z łatwo ci przebi lekkie ubranie i / lub skór .

Je li zalecane jest korzystanie z osłony podczas u ywania szczotki drucianej, nie nale y dopu ci do jakiegokolwiek kontaktu szczotki drucianej z ni .

Sczotka drucziana może zwi kszy swój rednic z powodu obci enia i sił od rodkowych.

1.7. Dodatkowe uwagi dotycz ce bezpiecze stwa



Nale y zakłada okulary ochronne.

Stosowa odpowiednie czujniki do ustalenia, czy w miejscu pracy nie s ukryte przewody zasilaj celub wezwa na pomoc miejscowe jednostki energetyczne. Kontakt z przewodami elektrycznymi może doprowadzi do pora enia lub pora enia pr dem. Uszkodzenie linii doprowadzaj cej gaz może doprowadzi do wybuchu. Naruszenie linii wodoci gowej powoduje uszkodzenia mienia lub może spowodowa pora enie pr dem.

Ustawi wł cznik/wył cznik w pozycji wył czenia(off), gdy zasilanie zostanie przerwane, na przykład, podczas awarii zasilania lub wtedy, gdy wtyczka jest wyci gni ta z gniazdka. Zapobiega to niekontrolowanemu uruchomieniu urz dzenia.

Podczas obróbki kamienia, nale y u ywa odci gudo pyłu. Odci g taki musi by zatwierdzony do ekstrakcji pyłu kamiennego. Korzystanie z takiego urz dzenia redukuje zagro enia zwi zane z pyłami.

Podczas pracy z urz dzeniem, nale y zawsze trzymać je mocno obydwiema r kami, przyjmuj cbezpieczn postaw ciała. Bezpieczniej jest prowadzi elektronarz dzie u ywaj cobydwur k.

Nale y zabezpieczy obrabiany przedmiot. Zamocowanie obrabianego przedmiotu w urz dzeniu mocuj cym lub imadle jest bezpieczniejsze ni trzymanie go w r ku.

Utrzymywa miejsce pracy w czysto ci. Mieszanki materiałów s szczególnie niebezpieczne. Pył z lekkich stopów może zapali si lub eksplodowa .

Nigdy nie u ywa urz dzenia z uszkodzonym kablem. Nie dotyka uszkodzonego kabla i wyci gn wtyczk z gniazdka, kiedy kabel zostanie uszkodzony podczas pracy. Uszkodzone przewody zwi kszej ryzyko pora enia pr dem elektrycznym.

2. Opis funkcjonalny



Nale y przeczyta wszystkie ostrze enia i instrukcje bezpiecze stwa. Niestosowanie si do nich może spowodowa pora enie pr dem, pora enie lub ci kie obra enia ciała.

2.1. Przeznaczenie

Urz dzenie to jest przeznaczone do ci cia, cierania i szcztokowania materiałów metalowych i kamiennych bez u ycia wody.

Z zatwierdzonymi narz dziami szlifierskimi, może by wykorzystywane do szlifowania papierem ciernym z u yciem tarcz ciernych.

2.2. Cechy produktu

Numeracja elementów produktu odnosi si do rysunku urz dzenia, który znajduje si na stronie graficznej.

- 1 ruba zwalniaj ca osłon zabezpieczaj c
- 2 Przycisk blokady wrzeciona
- 3 Wł cznik/wył cznik
- 4 Uchwyt dodatkowy
- 5 Wrzeciono szlifierki
- 6 Osłona zabezpieczaj ca do szlifowania
- 7 Kołnierz mocuj cy
- 8 Tarcza szlifierska/tn ca
- 9 Nakr tka mocuj ca

2.3. Informacje o hałasie i wibracjach

Zastrzegamy sobie prawo do wprowadzania modyfikacji w celu uwzgl dnienia osi gni post pu technicznego.

D_{max} = maksymalna rednica tarczy szlifierskiej
 n = pr dko bez obci enia
 M = gwint wrzeciona
 P_1 = znamionowa moc wej ciowa
 a_{hw} = przyspieszenie mierzone typowo na uchwycie
 Typowe poziomy hałasów wg skali A:
 L_{PA} = poziom ci nienia akustycznego
 L_{WA} = poziom mocy akustycznej
 Poziom hałasu podczas pracy może przekroczy 85 dB (A).



Nale y zakłada ochraniacze na uszy!

m = masa

Warto ci zmierzono zgodnie z norm EN 60745.

Dane techniczne zawarte w niniejszym dokumencie nale y interpretowa z okrelonym marginesem tolerancji (zgodnie z obowi zuj cymi przepisami).

2.4. Dokument przedstawiaj cy tre deklaracji zgodno ci

Ni ej podpisany, w imieniu Stayer Iberia S.A.

z siedzib po adresem:

Calle Sierra de Cazorla, 7 Área Empresarial Andalucía

Sector 1 28320 PINTO (MADRID)

Tel. +34 902 91 86 81 / Fax +34 91 691 91 72

Certyfikuje urz dzenie:

Typ: Szlifierka k towa

Deklarujemy z pełn odpowiedzialno ci, e produkt opisany w dziale „Dane techniczne” jest zgodny z nast puj cymi normami lub dokumentami normalizacyjnymi:

UNE EN 60745-2-3:2011, zgodnie z przepisami dyrektyw 2006/42/EC, 2004/108/EC, 2006/95/EC

Dokumentacja techniczna przechowywana jest przez producenta:

Stayer Iberica S.A.

Area Empresarial De Andalucía, Sierra De Cazorla, 7, 28320 Pinto, Madrid – Spain.

Nie jest podpisany jest odpowiedzialny za przygotowanie dokumentacji technicznej i składa tę deklarację w imieniu Stayer Iberica S.A.

Data: 29.08.2012

Dystrybutorem producenta w Polsce jest:

Północna Grupa Narzędziowa Sp. z o.o.,
14-100 Ostróda, ul. Hurtowa 6.

Ramiro de la Fuente
Dyrektor Naczelny



3. Monta

3.1. Monta Urządzenia Zabezpieczających

⚠ Przed wszystkimi pracami przy elektronarzędziu należy wyciągnąć wtyczkę z gniazda.

Ośłona zabezpieczająca do szlifowania

Umieścić osłonę zabezpieczającą 6 na kołnierzu wrzeciona maszyny tak, aby klucze kodujące osłony zabezpieczającej zgadzały się z kołnierzem wrzeciona. Robiąc to należy wcisnąć i przytrzymać ramię zwalniające 1.

Ustawić pozycję osłony zabezpieczającej 6 do wymagań procesu pracy. W tym celu należy zwolnić ramię 1 do góry i przekręcić osłonę zabezpieczającą 6 w wymagane położenie.

Ustawić osłonę zabezpieczającą 6 w taki sposób, aby iskrenie w kierunku operatora było blokowane.

Ośłona zabezpieczająca 6, może być obrócona tylko po uruchomieniu ręki zwalniającej 1! W przeciwnym wypadku urządzenie nie może być w żadnych okolicznościach nadal używane i musi zostać dostarczone do serwisu posprzedażowego.

Uchwyt dodatkowy

Urządzenie należy używać wyłącznie z uchwytem dodatkowym 4.

Uchwyt dodatkowy 4 należy przykręcić – w zależności od rodzaju pracy – po prawej lub lewej stronie głowicy elektronarzędzia.

3.2. Monta narzędzi szlifierskich

⚠ Przed rozpoczęciem jakichkolwiek prac na samym urządzeniu, wyciągnąć wtyczkę z gniazda.

Tarcze szlifierskie i tarczki nagrzewają się podczas pracy do bardzo wysokich temperatur – nie należy ich dotykać, zanim nie ostygną.

Oczyścić wrzeciono szlifierki 5 oraz wszystkie części, które mają być montowane. Na czas mocowania i luzowania narzędzi szlifierskich, zablokować wrzeciono szlifierki przyciskiem blokady wrzeciona 2.

Naciśnij przycisk blokady wrzeciona dopiero wtedy, gdy wrzeciono szlifierki się zatrzyma. W przeciwnym razie urządzenie może zostać uszkodzone.

Tarcza szlifierska/tarczka

Należy zwracać uwagę na wymiary narzędzi szlifierskich. Średnica otworu narzędzia musi pasować do kołnierza mocującego 7. Nie należy stosować żadnych adapterów ani reduktorów.

Używając diamentowych tarcz tarcznych, należy zwrócić uwagę, by strzałka wskazująca kierunek, umieszczona na tarczy odpowiadała kierunkowi obrotów elektronarzędzia (por. strzałki wskazujące kierunek obrotu na głowicy elektronarzędzia).

Sekwencja montażu pokazano na stronach z ilustracjami. (7 8 9)

Aby zamocować tarczę szlifierską /tarczkę, należy nakręcić nakrętkę mocującą 9 i dokręcić za pomocą klucza widełkowego.



Po zamontowaniu narzędzia szlifierskiego, a przed uruchomieniem szlifierki należy sprawdzić, czy narzędzie szlifierskie jest właściwie zamocowane i czy może swobodnie obracać. Należy upewnić się, czy narzędzie szlifierskie nie haczy o osłonę zabezpieczającą lub o inny element elektronarzędzia.

3.3. Zatwierdzone narzędzia szlifierskie

Stosować można na wszystkie narzędzia robocze, które zostały wymienione w niniejszej instrukcji obsługi.

Dopuszczalna prędkość obrotowa [obr./min] lub obwodowa [m/s] używanych narzędzi roboczych musi co najmniej odpowiadać wartościom podanym w poniższej tabeli.

Dlatego należy zwracać uwagę na dopuszczalną prędkość obrotów /obwodów, podaną na etykiecie narzędzia szlifierskiego.

	máx [mm]		[mm]		
	D	b	d	[min ⁻¹]	[m/s]

	115	6	22,2	11000	80
	125	6	22,2	10500	80

3.4. Odsysanie pyłów/wiórów

Pyły z materiałów takich jak powłoki zawierające ołów, niektóre gatunki drewna, minerały i metale mogą być szkodliwe dla zdrowia. Dotyknięcie lub wdychanie tych pyłów może wywoływać reakcje alergiczne i / lub prowadzi do infekcji dróg oddechowych użytkowników i osób znajdujących się w pobliżu.

Niektóre rodzaje pyłów, np. d. biny lub buczyny, uważane są za rakotwórcze, szczególnie w połączeniu z substancjami do obróbki drewna (chromiany, impregnaty do drewna). Materiały, zawierające azbest mogą być obrabiane jedynie przez odpowiednio przeszkolony personel.

- W razie możliwości należy stosować odsysanie pyłów.
- Należy zawsze dbać o dobrą wentylację stanowiska pracy.
- Zaleca się noszenie maski przeciwpyłowej z pochłaniaczem klasy P2.

Przestrzega odpowiednich przepisów krajowych dotyczących obrabianych materiałów.

4. Eksploatacja

4.1. Rozpoczęcie pracy

Należy zwracać uwagę na odpowiednie napięcie w sieci! Napięcie różnica prądu musi być zgodne z danymi na tabliczce znamionowej elektronarzędzia. Elektronarzędzia przeznaczone do pracy pod napięciem 230 V mogą również przyłączyć do sieci 220 V.

W przypadku eksploatacji elektronarzędzia przy pomocy przenośnych generatorów prądu, należy dysponować wystarczającymi rezerwami mocy lub odpowiednią regulacją napięcia ze wzmocnieniem prądu rozruchowego, aby dojść do zmniejszenia wydajności obróbki lub do nietypowych zachowań przy włączeniu. Należy zwrócić uwagę na przydatność zastosowanego generatora prądu, szczególnie pod kątem napięcia sieciowego i częstotliwości zasilania sieciowego.

Włączanie i wyłączenie

W celu włączenia elektronarzędzia należy przesunąć włącznik/wyłącznik 3 do przodu.

Aby **zablokować** włącznik/wyłącznik 3, należy docisnąć przedni czubek włącznika/wyłącznika 3, a zostanie zablokowany przez zaczep.

Aby wyłączyć elektronarzędzie należy zwolnić włącznik/wyłącznik 3 lub, jeżeli jest zablokowany, docisnąć włącznik/wyłącznik 3, a następnie puścić.

Narzędzia szlifierskie należy skontrolować przed użyciem. Narzędzia szlifierskie muszą być prawidłowo zamontowane i musi swobodnie obracać się. W ramach testu uruchomić elektronarzędzie bez obciążenia na co najmniej jedną minutę. Nie stosować uszkodzonych, niewyrodkowanych lub wibrujących narzędzi szlifierskich. Uszkodzone narzędzia szlifierskie mogą spowodować obrażenia.

4.2. Instrukcja użytkowania

- Zachować ostrożność przy wykonywaniu szczelin w cianach nośnych, zob. „Informacje dotyczące konstrukcji”.
- Jeżeli ciętarz własny obrabianego przedmiotu nie gwarantuje stabilnej pozycji, należy go zamocować.

- Nie obciążać urządzenia tak mocno, aby się zatrzymało.
- Podczas pracy tarcze szlifierskie i tarczki rozgrzewają się do bardzo wysokich temperatur – nie należy ich dotykać, zanim nie ostygną.

Szlifowanie zgrubne

Nigdy nie używać tarczki do szlifowania zgrubnego.

Najlepsze efekty przy szlifowaniu zgrubnym osiąga się prowadząc tarczkę cierną pod kątem 30° do 40°. Elektronarzędzie należy prowadzić z lekkim dociskiem. Dzięki temu materiał obrabiany nie rozgrzeje się za bardzo, nie ulegnie odbarwieniu i nie dojdzie do powstania w nim rowków.

Cięcie metalu

Podczas przecinania należy zwrócić uwagę na równomierny posuw, dopasowany do właściwości obrabianego materiału. Nie należy wywierać nacisku na tarczkę tnącą, ponieważ elektronarzędzie ani wykonywać w nim ruchów oscylacyjnych.

Nie wolno wyhamowywać biegu tarczy poprzez boczny nacisk.

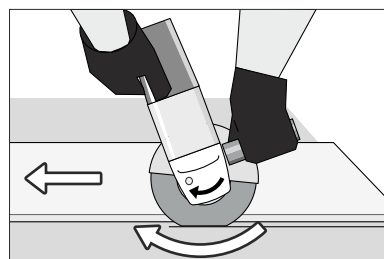

Elektronarzędzie należy zawsze prowadzić przeciwnie do kierunku obrotów tarczy. W przeciwnym wypadku istnieje ryzyko, że wyskoczy ono z nacięcia w sposób niekontrolowany.

W przypadku cięcia profili i rur czworokątnych, zaleca się zacząć pracę od najmniejszego przekroju.

Cięcie kamienia

Urządzenie może być wykorzystywane wyłącznie do szlifowania/cięcia na sucho.

Do cięcia kamienia najodpowiedniejsze są tarcze diamentowe.

Włączyć urządzenie i umieścić w przednim czubku prowadnicę cięcia na obrabianym przedmiocie. Przesunąć szlifierkę z umiarkowanym posuwem, dostosowanym do obrabianego materiału.

Przy cięciu szczególnie twardego materiału, np. betonu z wysoką zawartością kamyczków, diamentowa tarczka może się przegrzać i w rezultacie ulec uszkodzeniu. Widać to wyraźnie po kolistym iskrzeniu, wirującym razem z diamentową tarczką tnącą. W takim przypadku, należy przerwać proces cięcia i pozwolić tarczy tnącej schłodzić się poprzez uruchamianie urządzenia na krótko przy maksymalnej prędkości bez obciążenia.

Zauważyć zmniejszenie poziomu prądu i kolistą iskrzenie to znaki, że diamentowa tarczka tnąca się stępła. Tarczki można naostrić ponownie poprzez krótkie cięcie materiału ciernego, np. cegły wapienno-piaskowej. Krótkie nacinanie materiału ciernego (np. cegły wapienno-piaskowej) może ponownie wyostrzyć tarczkę.

Informacje na temat budowl

Otwory w cianach konstrukcyjnych podlegaj przepisom normy DIN 1053 cz 1, lub przepisom danego kraju.

Przepisy te musz by przestrzegane we wszystkich warunkach. Przed rozpoczciem prac, nale y skonsultowa si z kompetentnym in yniernikiem budowlanym, architektem lub inspektorem nadzoru budowlanego.

5. Konserwacja i serwis

5.1.- Konserwacja i czyszczenie

Przed wszystkimi pracami przy elektronarzu nale y wycofn wtyczk z gniazda. Aby zapewni bezpieczn i wydajn prac , elektronarz dzie i szczeliny wentylacyjne nale y utrzymywa w czysto ci.

W ekstremalnych warunkach pracy, przy obrabianiu metali, w rodku narz dzie mo e osadza si przewodzczy pył. Izolacja ochronna elektronarzu dzie mo e zosta uszkodzona. W takich przypadkach zaleca si u ycie stacjonarnego urz dzenia odsysajcego, cz ste przedmuchiwanie szczelin wentylacyjnych oraz zastosowanie wyl cznika r nicowopr dowego.

Podczas pracy i przechowywania z narz dziami nale y obchodzi si ostro nie.

Gdyby urz dzenie, pomimo du ej staranno ci w produkcji i po zastosowaniu procedur testujcych, zepsuło si , napraw powinien przeprowadzi autoryzowany serwis posprzeda owy elektronarzu dzie firmy STAYER.

We wszelkiej korespondencji i zamówieniach cz ci zamiennych nale y zawsze zawrze numer artykułu podany na tabliczce znamionowej urz dzenia.

OSTRZE ENIE! Wa ne instrukcje dotycz ce podł czenia nowej 3-stykowej wtyczki do 2-przewodowego kabla. Przewody w kablu maj kolory według nast pujcego kodu:

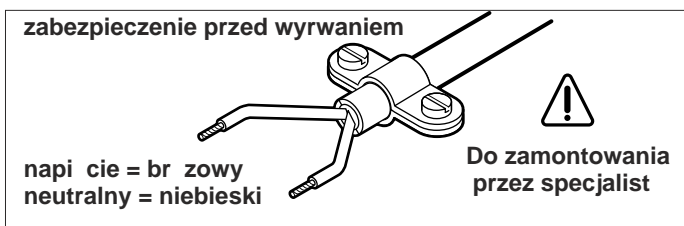

Nie podł cza niebieskiego lub br zowego przewodu do zacisku uziemienia wtyczki.

Wa ne: Je li z jakiegokolwiek powodu wtyk formowany b dzie usuwany z przewodu zasilania tego narz dzie, musi on by usuni ty w sposób bezpieczny.

5.2. Usługi posprzeda ne i pomoc dla klientó

Serwis techniczny udziela odpowiedzi na pytania zwi zane z napraw i konserwacj urz dzenia, a tak e dotycz ce cz ci zamiennych. Szersze informacje na temat cz ci zamiennych mo na uzyska drog e-mailow pod adresem:

www.grupostayer.com

Nasz zespół doradców technicznych z przyjemno ci udzieli Pa stwu wszystkich informacji dotyczcych zakupu, eksploatacji i konserwacji naszych produktów i osprzu tu.

5.3. Utylizacja

Elektronarz dzie, osprzt i opakowanie nale y podda utylizacji zgodnie z obowizujcymi zasadami ochrony rodowiska.

Tylko w krajach UE:

Nie nale y wyrzuca elektronarzu dzie do mieci!

Zgodnie z Dyrektyw 2002/96/WE w sprawie zu ytego sprzu tu elektrotechnicznego i elektronicznego, po wdroeniu do przepisów prawa krajowego niezdatne do u ycia elektronarz dzie nale y zbiera osobno i poddawa recyklingowi zgodnie z zasadami ochrony rodowiska.



Zastrzega si prawo do zmiany ww. przepisów.

GENERALNY DYSTRYBUTOR NA TERENIE RP PÓLNOĆNA GRUPA NARZ DZIOWA SP. Z O.O.

ul Hurtowa 6
14-100 Ostróda
Tel. +48 89/6429700
Fax. +48 89/6489701
e-mail. pgn@pgn.com.pl
www.stayer.pl

CENTRALNY SERWIS

ul. Hurtowa 6
14-100 Ostróda
Tel. +48 89/6429734
Fax +48 89/6429735
e-mail. serwis@pgn.com.pl



Area Empresarial Andalucía - Sector I
Calle Sierra de Cazorla nº7
C.P: 28320 Pinto (Madrid) SPAIN
Email: sales@grupostayer.com
Email: info@grupostayer.com



www.grupostayer.com