

26 16 200 Alicate de montaje

(alicate de boca cigüeña)



- Características técnicas
- Descripción

	No.	26 16 200
	EAN	4003773022831
	Alicate	cromado
	Mangos	aislados con fundas en dos componentes, según norma VDE
	Cabeza	
	Tipo	1
	Norma de aislamiento	IEC 60900 DIN EN 60900
	Capacidad de corte alambre semiduro (diámetro)	3,2 Ø mm
	Capacidad de corte alambre duro (diámetro)	2,2 Ø mm
	L3	73,0 mm
	T1	9,5 mm
	W3	18,0 mm
	W4	3,0 mm
	T2	2,5 mm
	Longitud	200 mm
	Peso neto	206 g

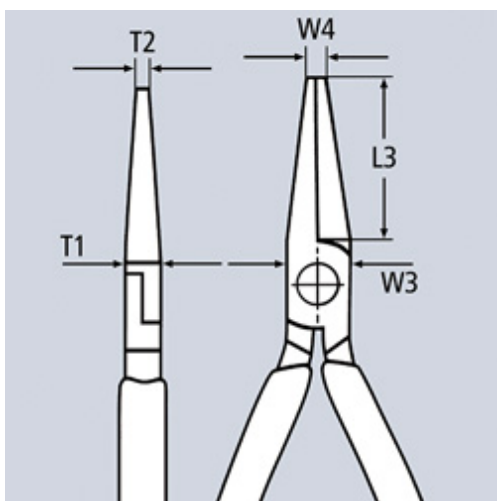

- Puntas elásticas: estabilidad en caso de torsión
- Puntas de precisión elásticas con tolerancia de torsión
- Mordazas planas y redondas, largas y con terminación en punta
- Con filos (dureza de aprox. 61 HRC) para alambre blando, semiduro y duro
- Acero eléctrico al vanadio, forjado, templado al aceite en varias etapas

Reservado el derecho a realizar modificaciones técnicas. Salvo error u omisión.